

9

# PIANO REGOLATORE PARTICOLARE REGGIATO COMUNALE

## ABACO DEGLI ELEMENTI COSTRUTTIVI ED ARCHITETTONICI

### CASSO

...  
 ... CONSIGLIO  
 N. 8 DEL 04 APR. 2001 ... ESECUTIVA  
 AL ...

IL SINDACO

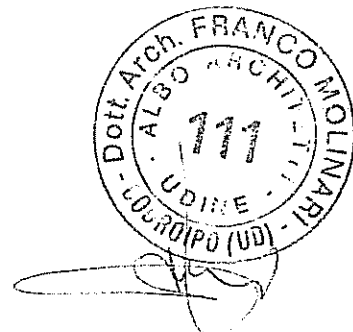
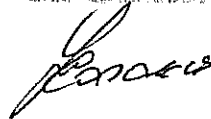

PROGETTISTA: ARCHITETTO FRANCO MOLINARI - CODROIPO

# RAPPRESENTAZIONE GRAFICA DEGLI ELEMENTI ARCHITETTONICI

Indicazione del manufatto:

Copertura e sporto di gronda

Riferimento per l'identificazione:

A.1

1. mantellata in lastre di pietra spaccata
2. arcarecci con travi non squadrate
3. puntoni con travi non squadrate
4. muratura in pietra squadrate di varie dimensioni
5. sporto di gronda in lastre di pietra con bordo lavorato

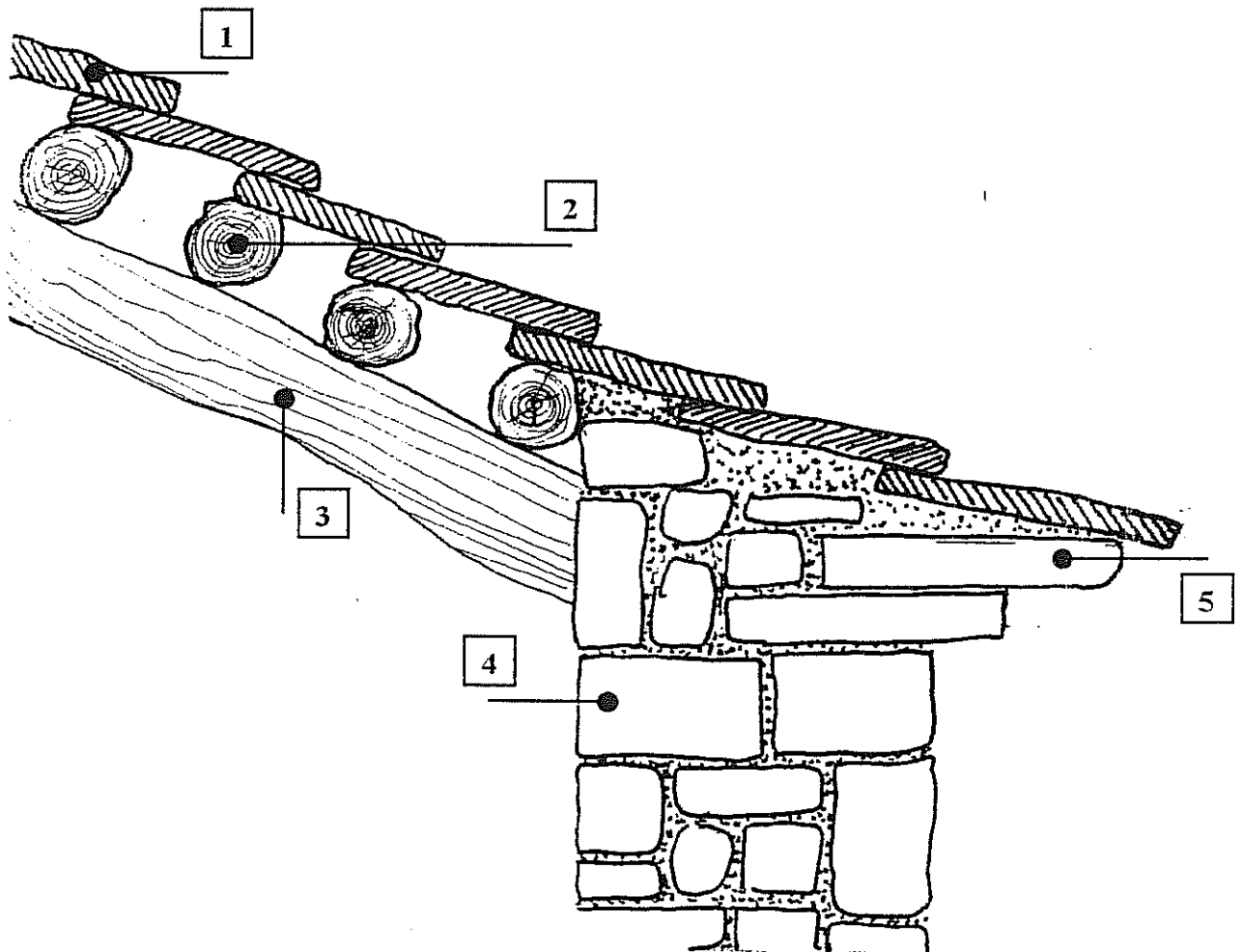

## RAPPRESENTAZIONE GRAFICA DEGLI ELEMENTI ARCHITETTONICI

Indicazione del manufatto:

Copertura e sporto di gronda

Riferimento per l'identificazione:

A.2

1. mantellata in lastre di pietra spaccata
2. guaina bituminosa granulata
3. pannello composito (legno e strato coibente)
4. arcarecci con travi non squadrate
5. puntoni con travi non squadrate
6. controparte intonacata
7. strato coibente
8. muratura in pietra
9. cordolo in c.a.
10. sporto di gronda in lastre di pietra

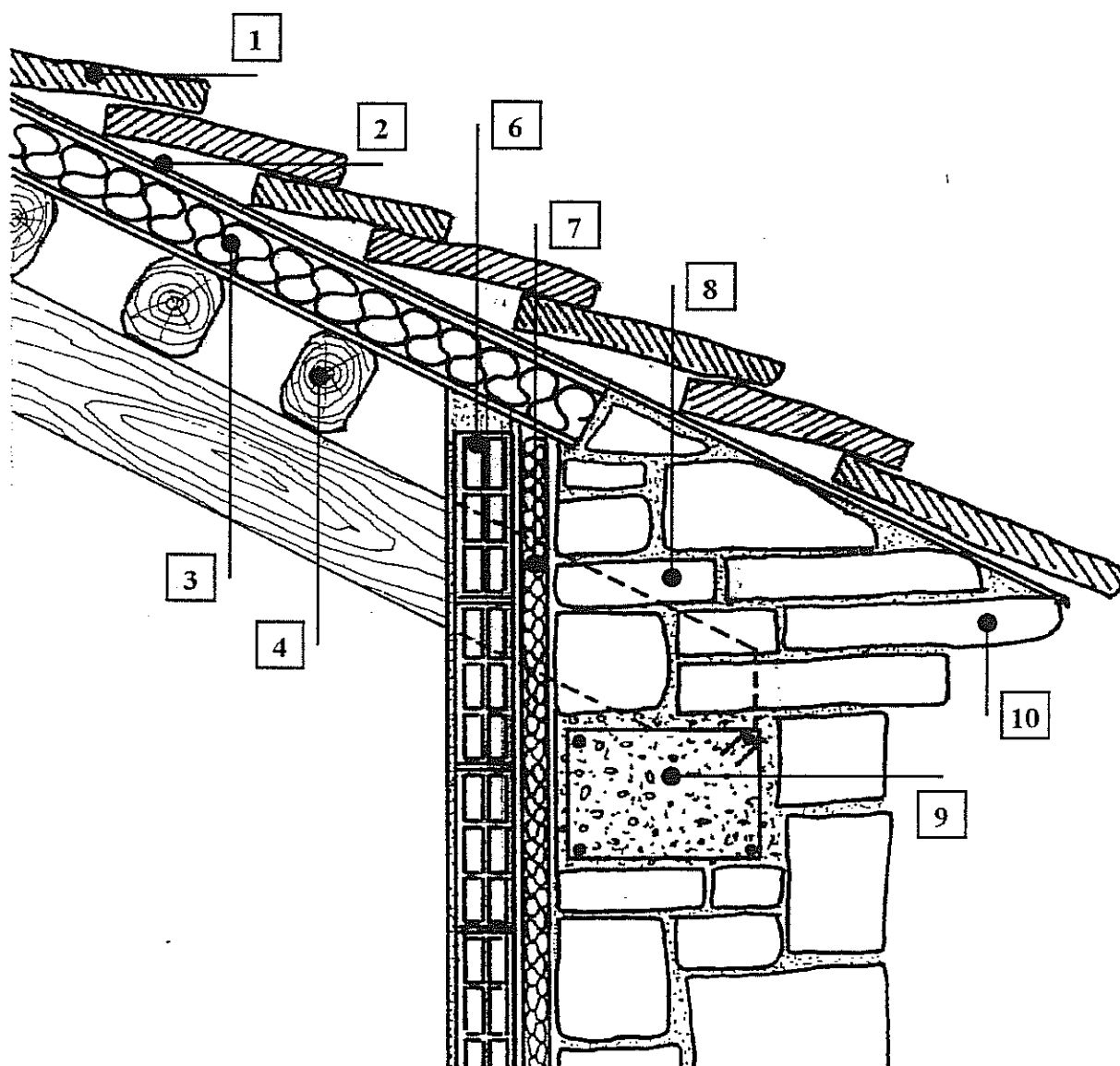

# RAPPRESENTAZIONE GRAFICA DEGLI ELEMENTI ARCHITETTONICI

Indicazione del manufatto: Pensilina su porte d'ingresso  
Riferimento per l'identificazione: A.4

1. supporti sagomati in ferro brunito, con forme e dimensioni come indicate nel grafico
2. piano in lamiera grecata che funge da manto di copertura, di colore bruno
3. mantovana sagomata a mascheratura della gronda, di colore bruno
4. scarico per acque meteoriche, sempre in colore bruno

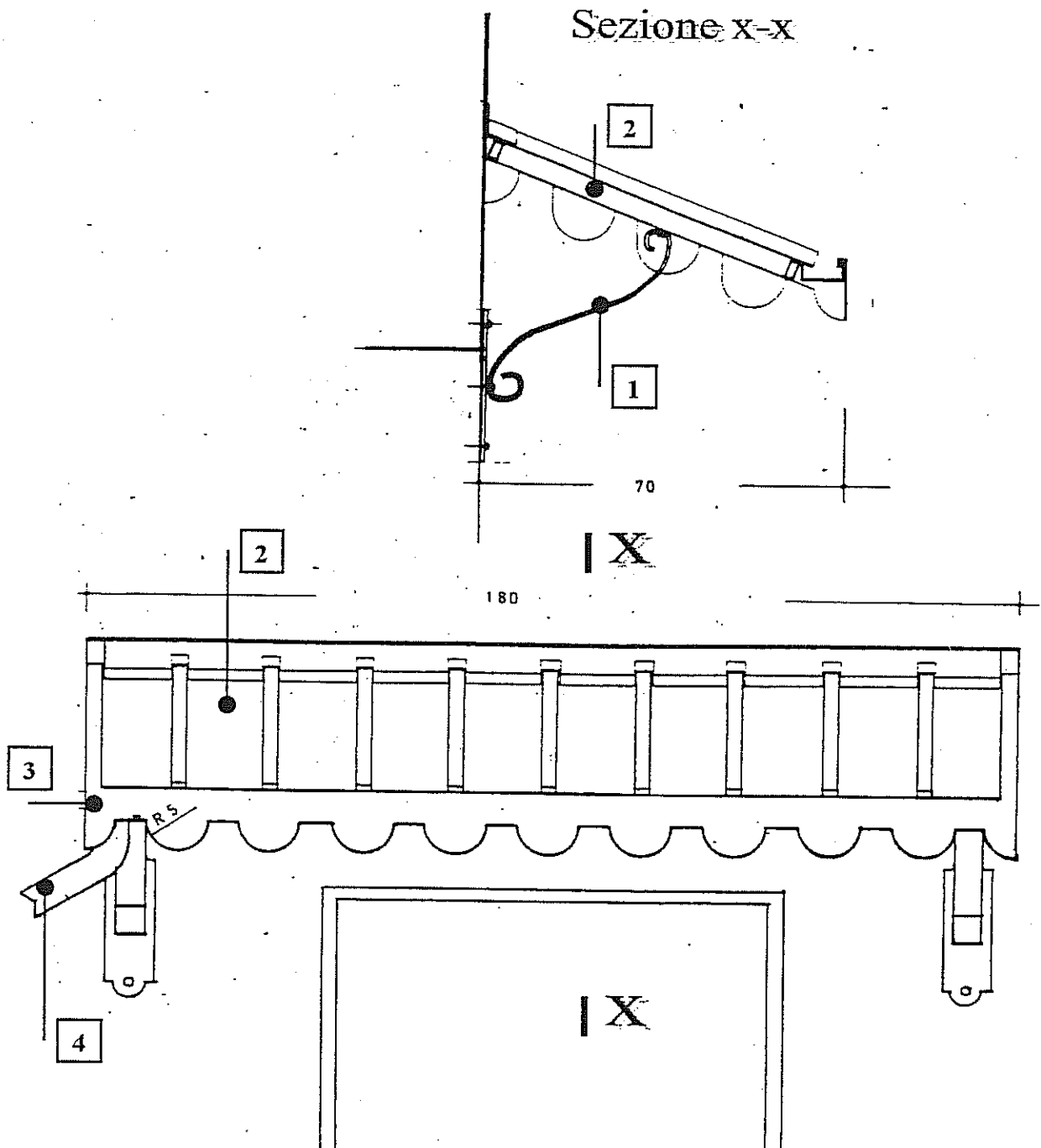

## **RAPPRESENTAZIONE GRAFICA DEGLI ELEMENTI ARCHITETTONICI**

Indicazione del manufatto: **Stilatura con malta fine di legante idraulico su muratura di pietra**

Riferimento per l'identificazione: **D.1**

- La stilatura deve essere preceduta da accurata pulizia delle fughe e interstizi con rimozione della polvere e di schegge o parti smosse e di ogni traccia di muschio o altre presenze vegetali.
- Si deve porre ogni attenzione nell'adeguare l'aspetto della malta di stilatura a quello originale con l'uso di inerti di colore opportuno ed evitando l'uso del cemento normale.

## **RAPPRESENTAZIONE GRAFICA DEGLI ELEMENTI ARCHITETTONICI**

Indicazione del manufatto: **Intonaco esterno liscio colorato**  
Riferimento per l'identificazione: **D.2**

- Normale intonaco esterno con arpicciatura in malta di cemento e ghiaietto.
- Successivo strato al grezzo in malta bastarda:
- Strato fine in malta di calce dolce, calce idraulica e polvere d'ossido di terre colorate, finito a fratazzino.
- L'intonaco dovrà adeguarsi all'andamento delle superfici murarie senza raddrizzamenti di sorta.

## **RAPPRESENTAZIONE GRAFICA DEGLI ELEMENTI ARCHITETTONICI**

Indicazione del manufatto: **Intonaco grezzo**  
Riferimento per l'identificazione: **D.3**

- Intonaco grezzo a tre strati, arricciatura in malta di cemento e ghiaietto.
- Successivi strati in malta bastarda con sabbia grossa e stesura a frattazzo.
- L'intonaco dovrà adeguarsi all'andamento delle superfici murarie senza raddrizzamenti di sorta.

## **RAPPRESENTAZIONE GRAFICA DEGLI ELEMENTI ARCHITETTONICI**

Indicazione del manufatto: **Intonaco rustico sottile**  
Riferimento per l'identificazione: **D.4**

- Intonaco di malta bastarda ad un solo strato per murature in ciottoli, pietrame o mista (con inserimento di schegge o elementi in laterizio) steso sulla muratura preventivamente ben bagnata.
- La stesura deve essere operata in modo da coprire solo le parti non sporgenti o i ciottoli di pezzatura minore.
- Lisciatura a cazzuola a filo degli elementi lapidei di maggiori dimensioni che devono rimanere a vista così come le cornici, eventuali decorazioni e le pietre angolari.
- Lo strato di intonaco dovrà adeguarsi all'andamento delle superfici murarie senza raddrizzamenti di sorta.
- A lavoro ultimato dovrà essere eseguita la pulizia di tutti gli elementi a vista.



# RAPPRESENTAZIONE GRAFICA DEGLI ELEMENTI ARCHITETTONICI

Indicazione del manufatto:

Torretta di camino

Riferimento per l'identificazione:

E.1

1. copertura torretta in pietra spaccata
2. muratura in pietra squadrata di varie dimensioni, del medesimo tipo usato nell'edificio

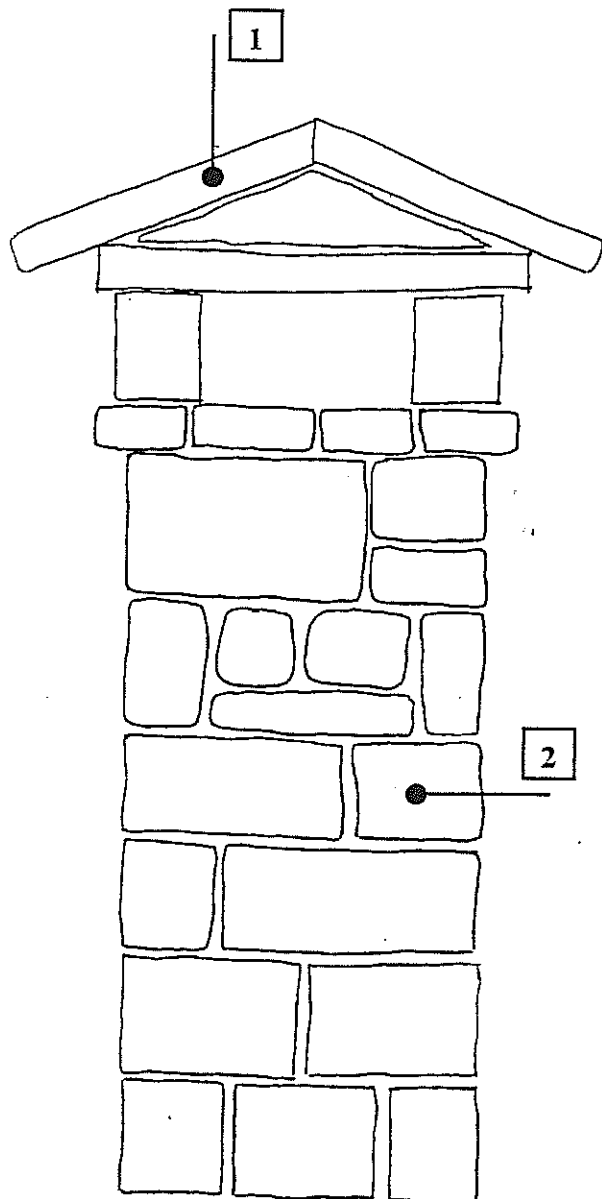

Fronte

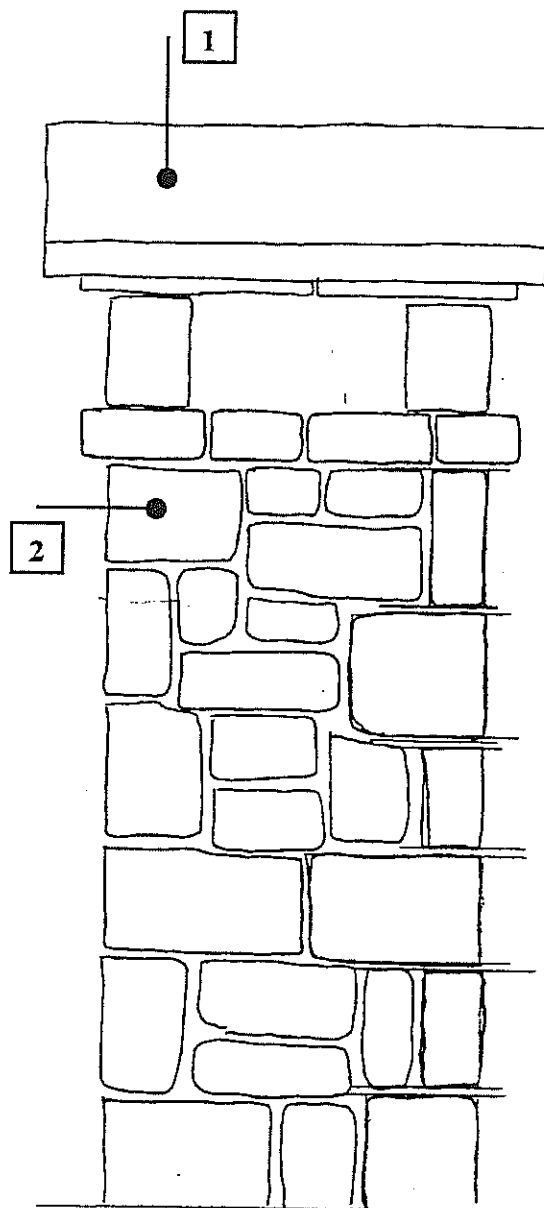

Fianco

# RAPPRESENTAZIONE GRAFICA DEGLI ELEMENTI ARCHITETTONICI

Indicazione del manufatto:

Torretta di camino

Riferimento per l'identificazione:

E.2

1. copertura torretta con coppi laterizi di recupero
2. superfici intonacate, tirate a frettazzo, del medesimo tipo usato nell'edificio

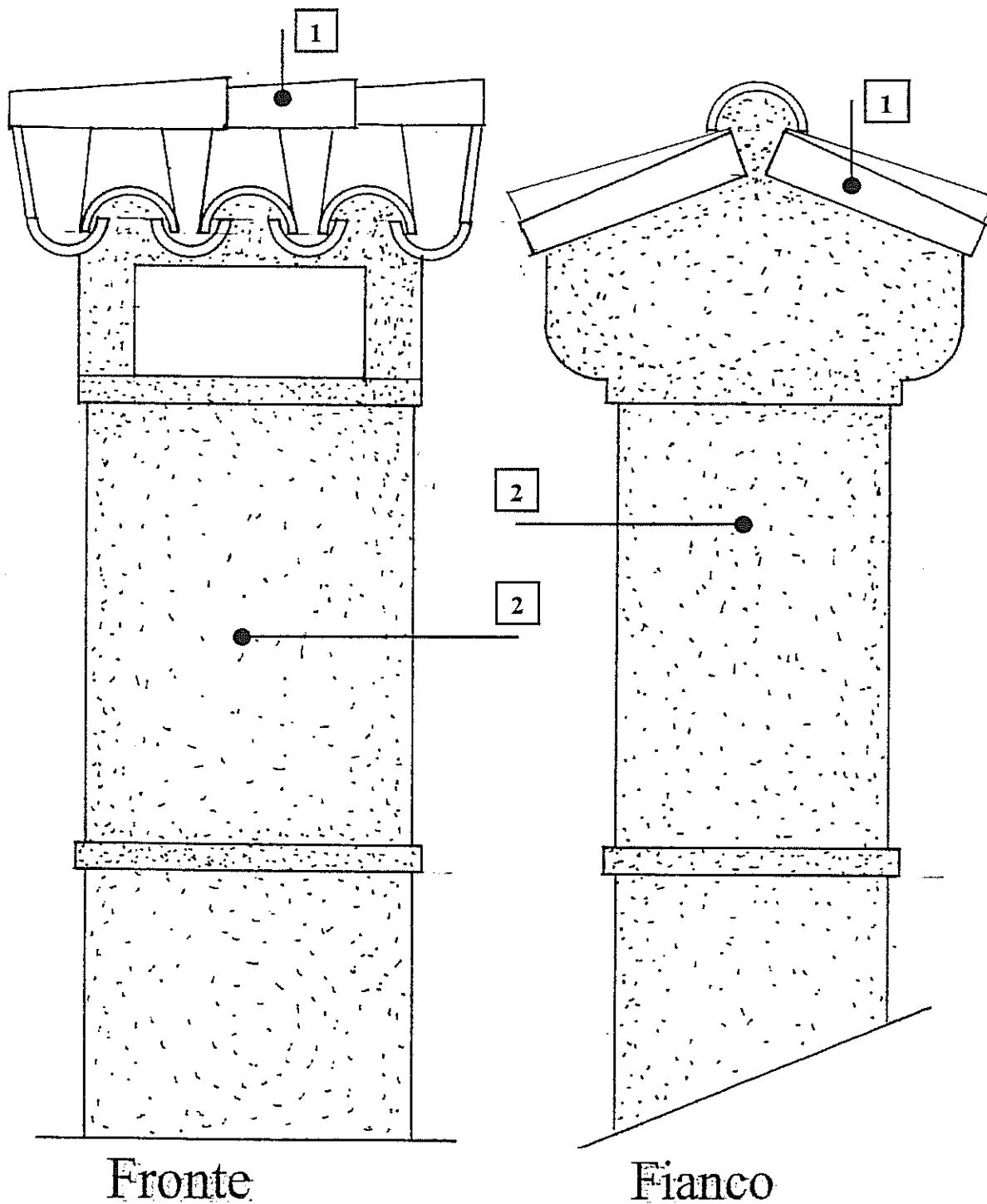

# RAPPRESENTAZIONE GRAFICA DEGLI ELEMENTI ARCHITETTONICI

Indicazione del manufatto: **Torretta di camino**  
Riferimento per l'identificazione: **E.3**

1. copertura torretta con coppi laterizi di recupero
2. superfici intonacate, tirate a frettazzo, del medesimo tipo usati nell'edificio

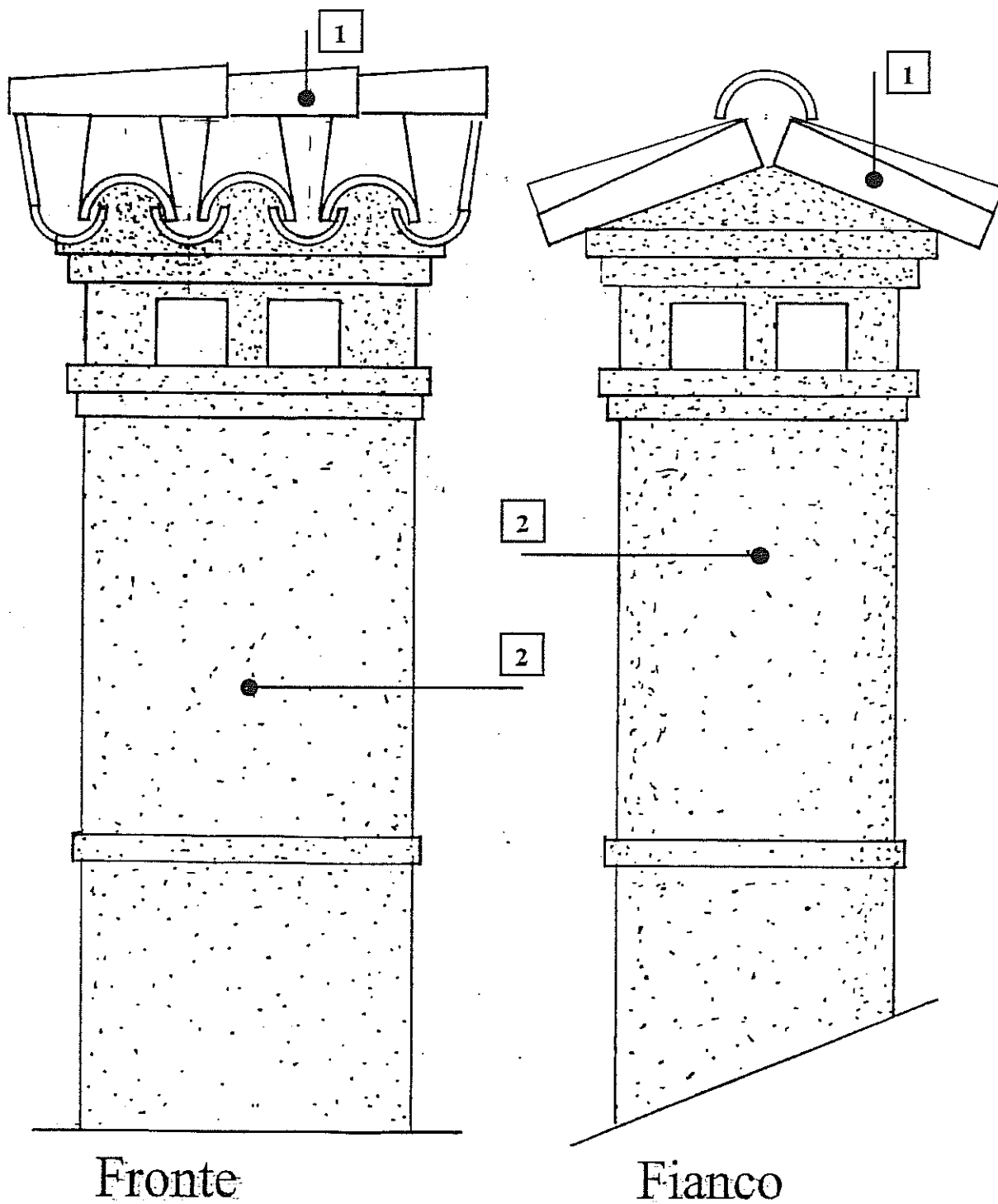

# RAPPRESENTAZIONE GRAFICA DEGLI ELEMENTI ARCHITETTONICI

Indicazione del manufatto: **Torretta di camino**  
Riferimento per l'identificazione: **E.4**

1. copertura torretta con lastre di pietra squadrata
2. superfici intonacate, tirate a fretta, del medesimo tipo usato nell'edificio

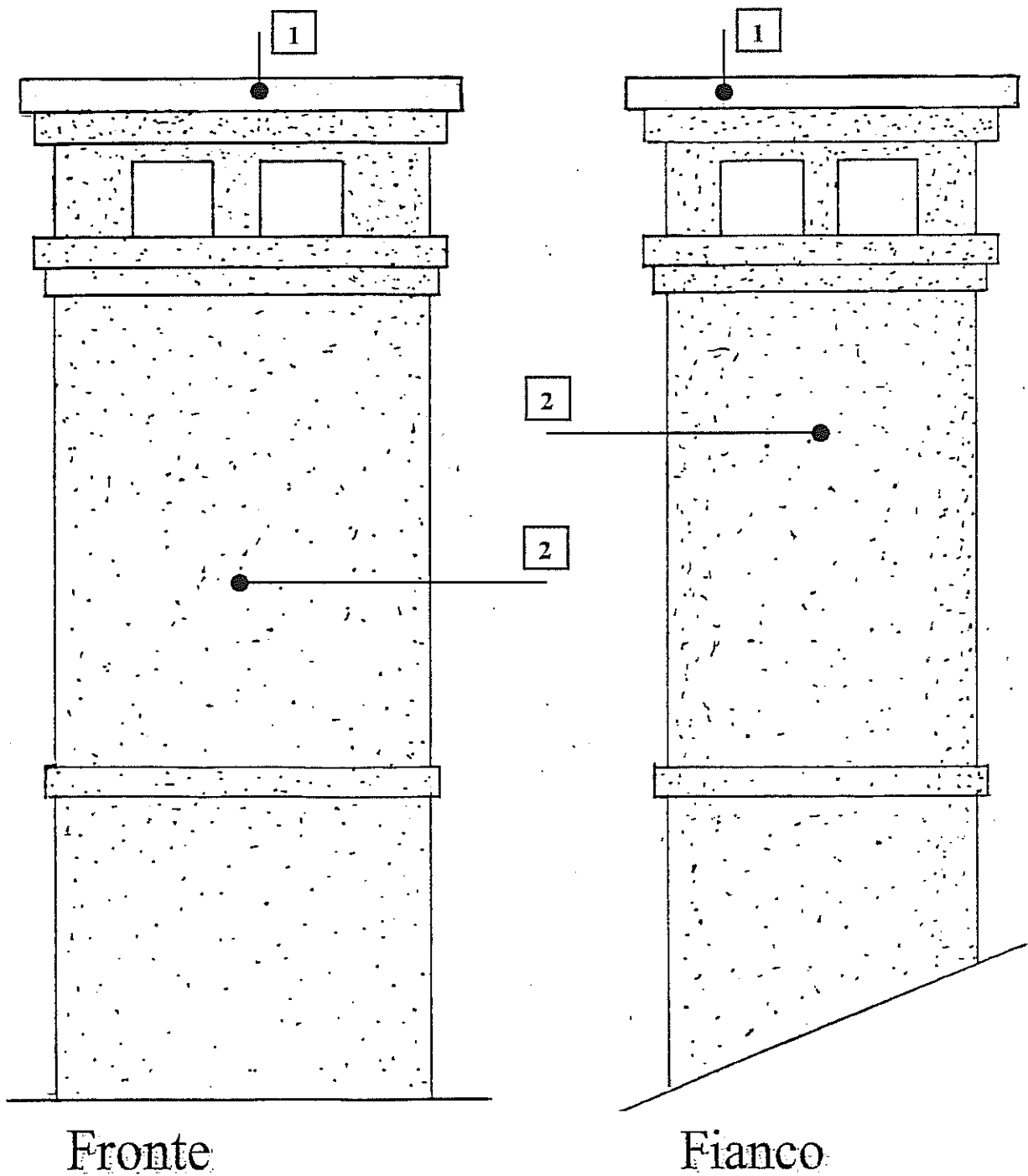

# RAPPRESENTAZIONE GRAFICA DEGLI ELEMENTI ARCHITETTONICI

Indicazione del manufatto:

Raccordo canna fumaria

Riferimento per l'identificazione:

E.2.2

E.3.2

E.4.2

1. superfici intonacate tirate a frattazzo
2. lastra in pietra squadrata
3. mensola in pietra sagomata

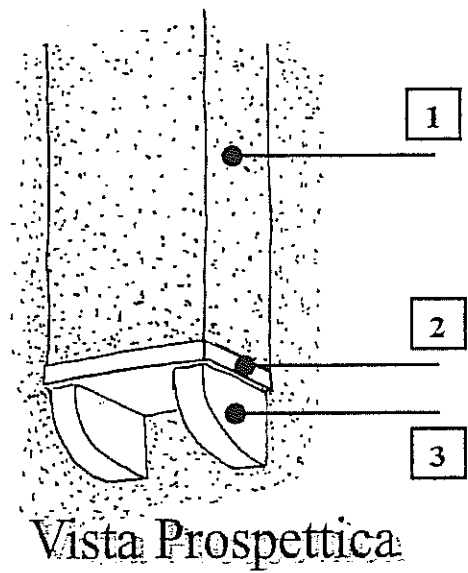
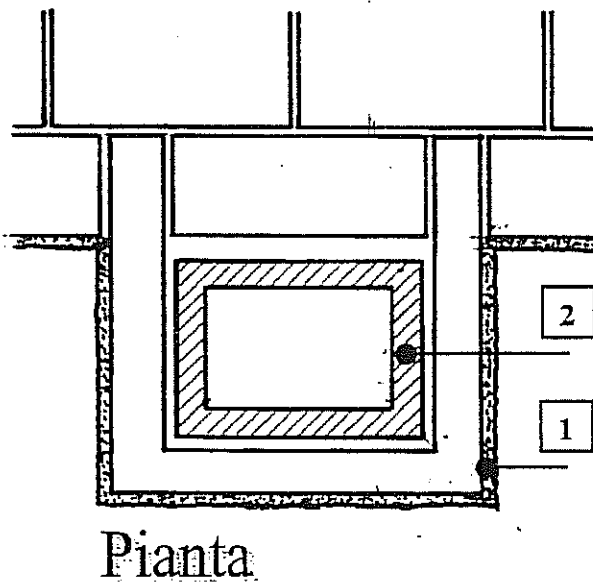
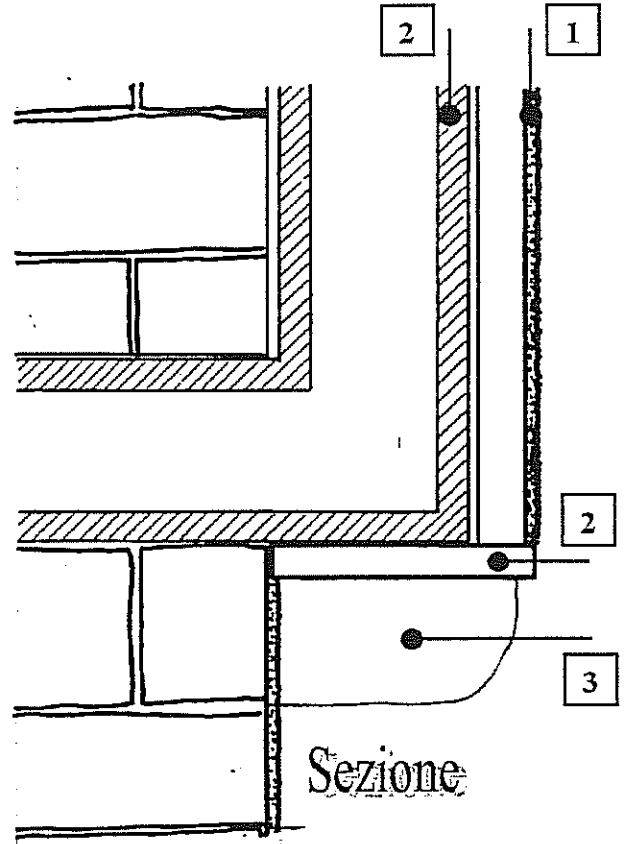
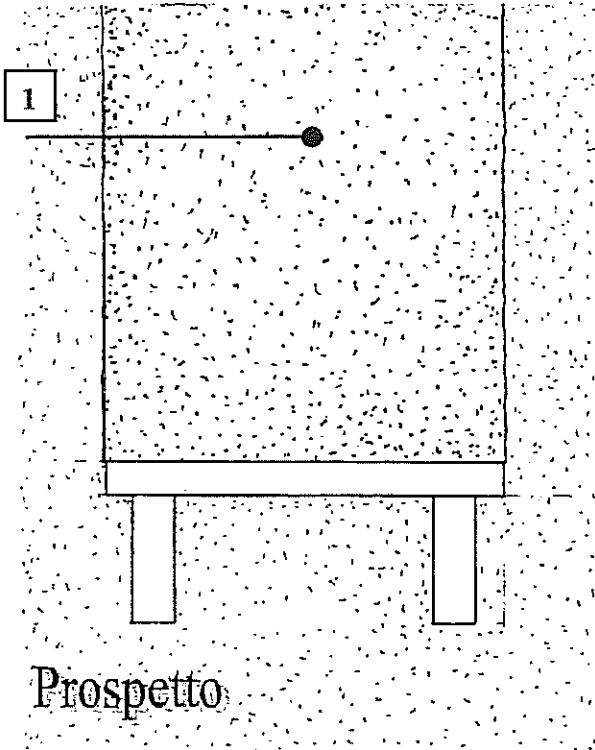

# RAPPRESENTAZIONE GRAFICA DEGLI ELEMENTI ARCHITETTONICI

Indicazione del manufatto: Parapetto in legno per ballatoio  
Riferimento per l'identificazione: F.1

- Parapetto in legno d'essenze resinose.
- Trattamento protettivo mediante impregnatura con liquidi antitarlo, antimuffa.
- Successiva verniciatura con vernice trasparente non lucida.

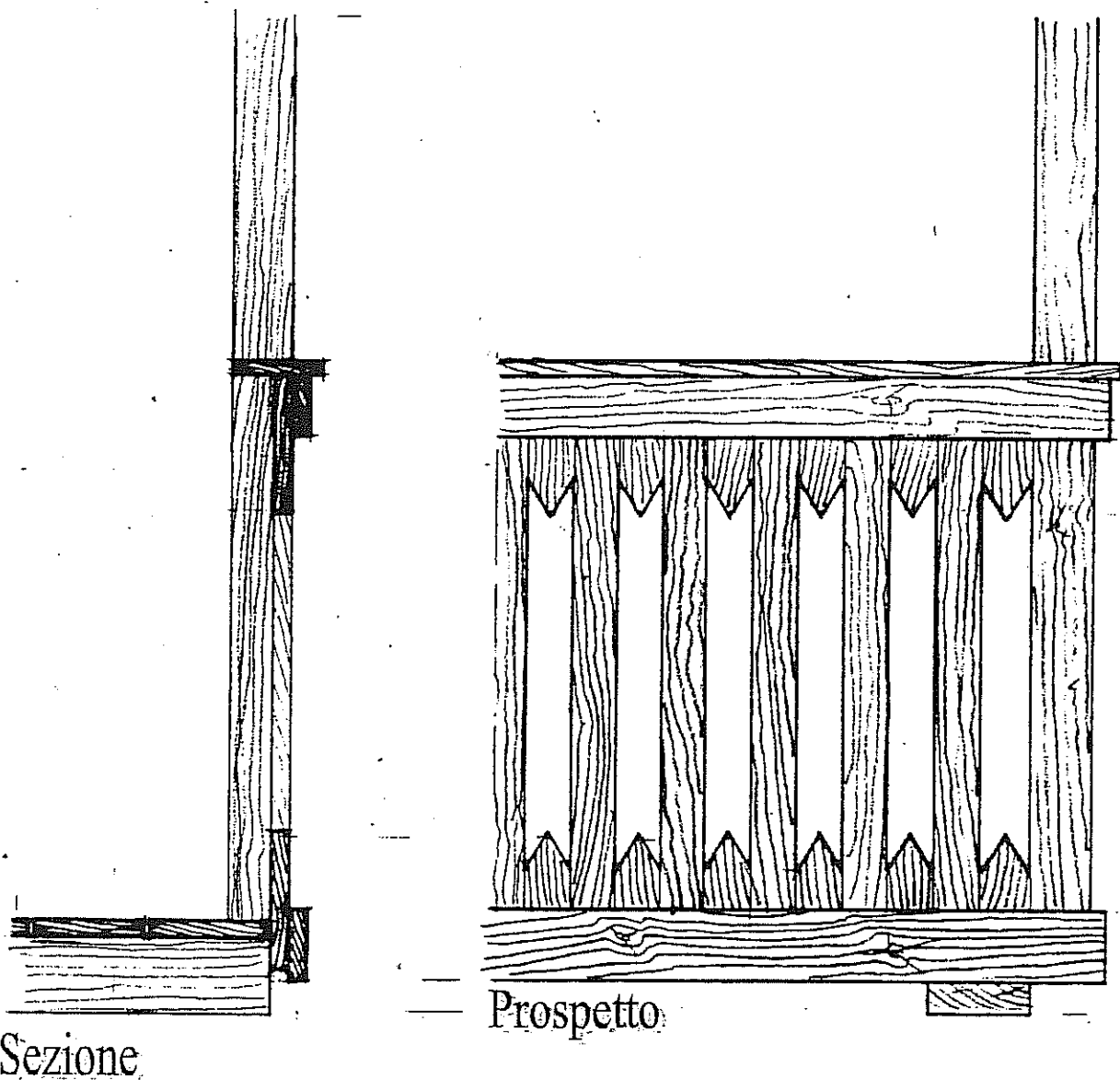

# RAPPRESENTAZIONE GRAFICA DEGLI ELEMENTI ARCHITETTONICI

Indicazione del manufatto:

Parapetto in legno per ballatoio

Riferimento per l'identificazione:

F.2

- Parapetto in legno d'essenze resinose.
- Trattamento protettivo mediante impregnatura con liquidi antitarlo, antimuffa.
- Successiva verniciatura con vernice trasparente non lucida.

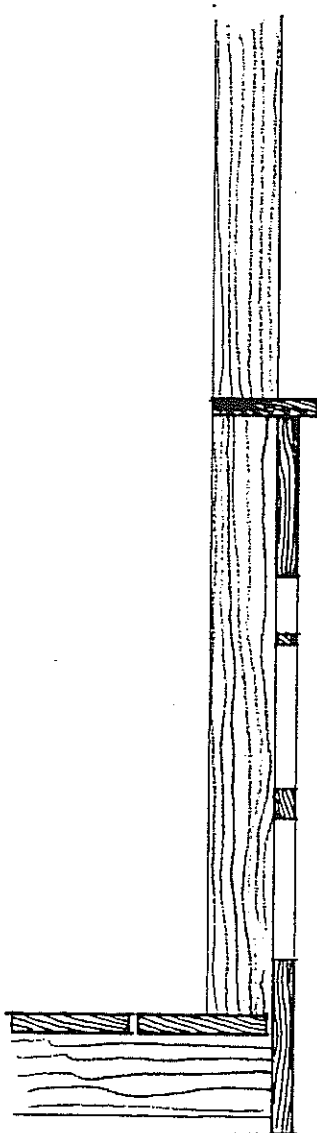

Sezione

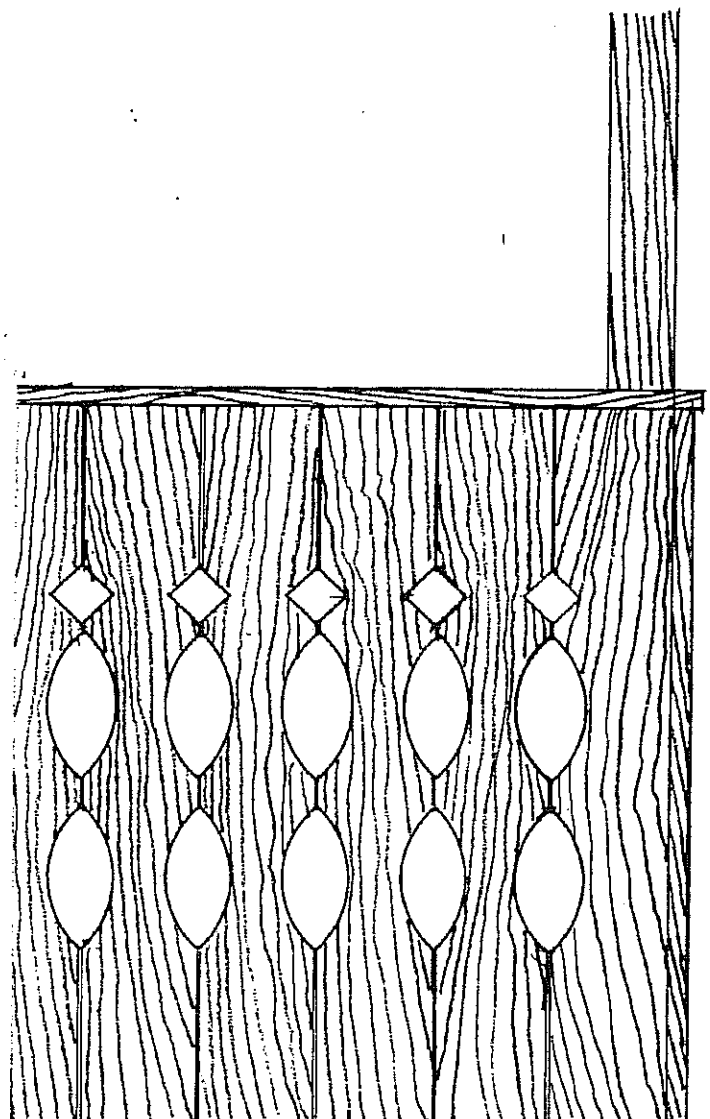

Prospetto

# RAPPRESENTAZIONE GRAFICA DEGLI ELEMENTI ARCHITETTONICI

Indicazione del manufatto:

Parapetto in legno per ballatoio

Riferimento per l'identificazione:

F.3

- Parapetto in legno d'essenze resinose.
- Trattamento protettivo mediante impregnatura con liquidi antitarlo, antimuffa.
- Successiva verniciatura con vernice trasparente non lucida.

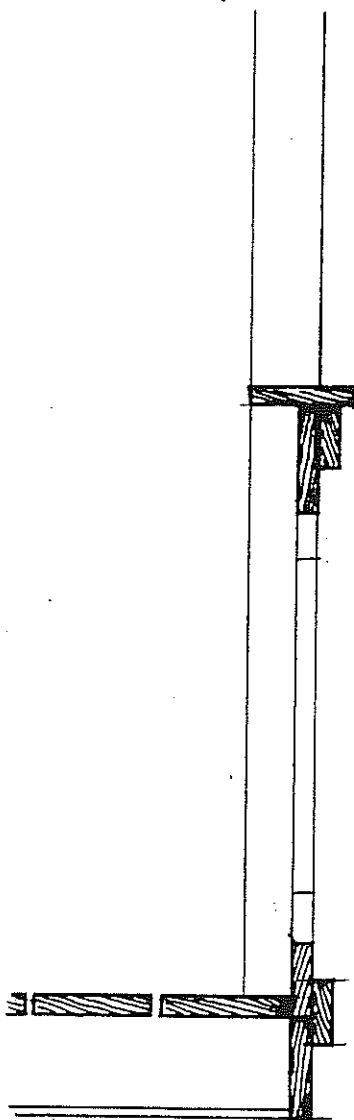

Sezione

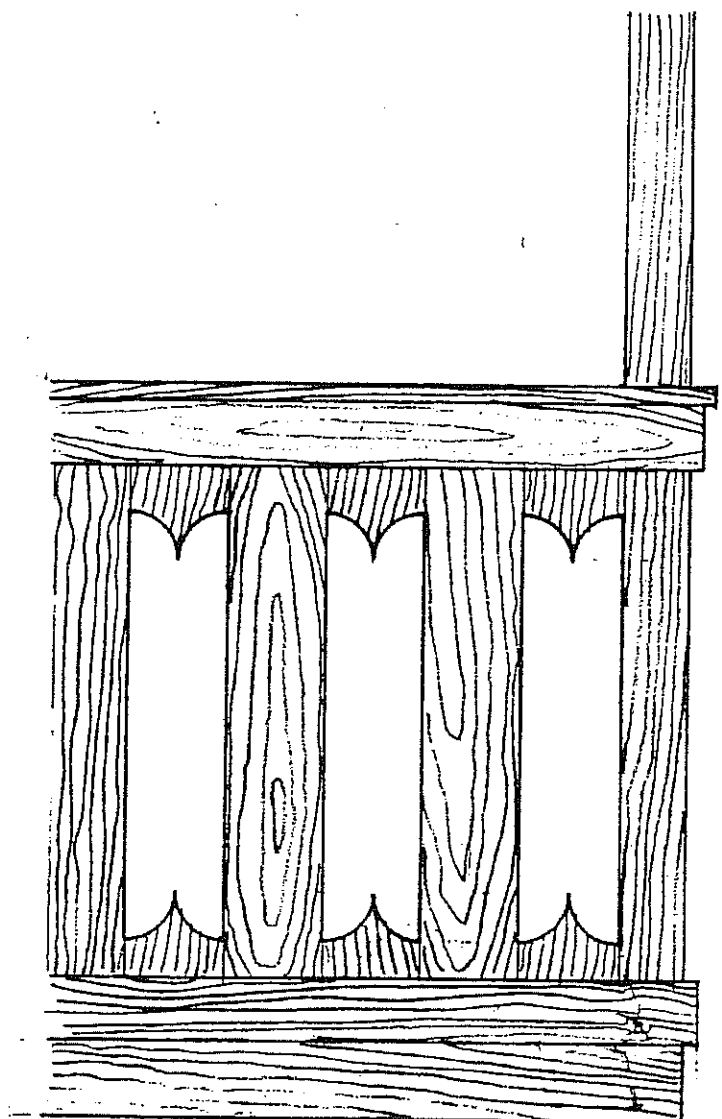

Prospetto



## RAPPRESENTAZIONE GRAFICA DEGLI ELEMENTI ARCHITETTONICI

Indicazione del manufatto:

Parapetto in legno per ballatoio

Riferimento per l'identificazione:

F.4

- Parapetto in legno d'essenze resinose.
- Trattamento protettivo mediante impregnatura con liquidi antitarlo, antimuffa.
- Successiva verniciatura con vernice trasparente non lucida.

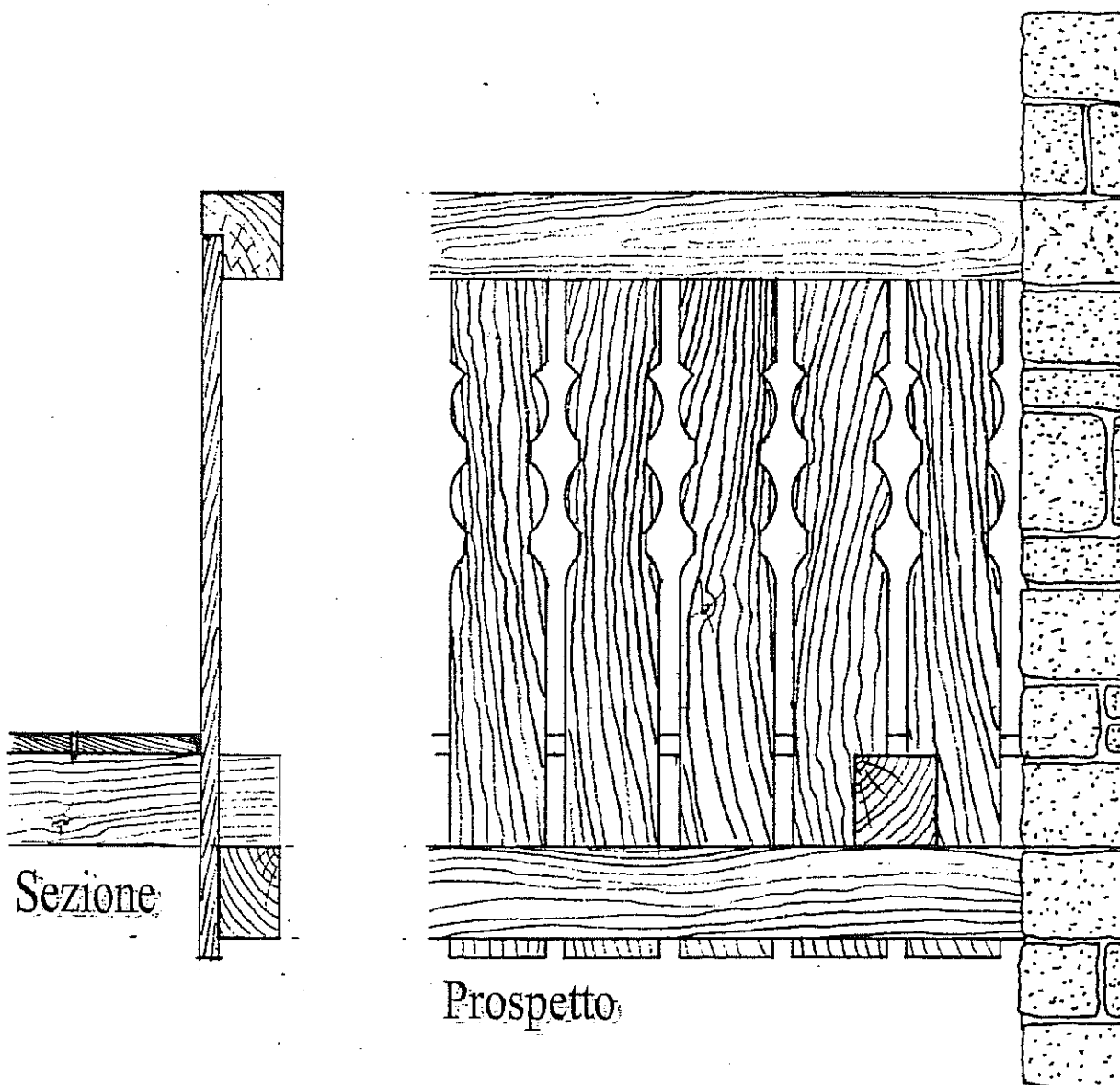

## RAPPRESENTAZIONE GRAFICA DEGLI ELEMENTI ARCHITETTONICI

Indicazione del manufatto:

Parapetto in legno per ballatoio

Riferimento per l'identificazione:

F.5

- Parapetto in legno d'essenze resinose.
- Trattamento protettivo mediante impregnatura con liquidi antitarlo, antimuffa.
- Successiva verniciatura con vernice trasparente non lucida.

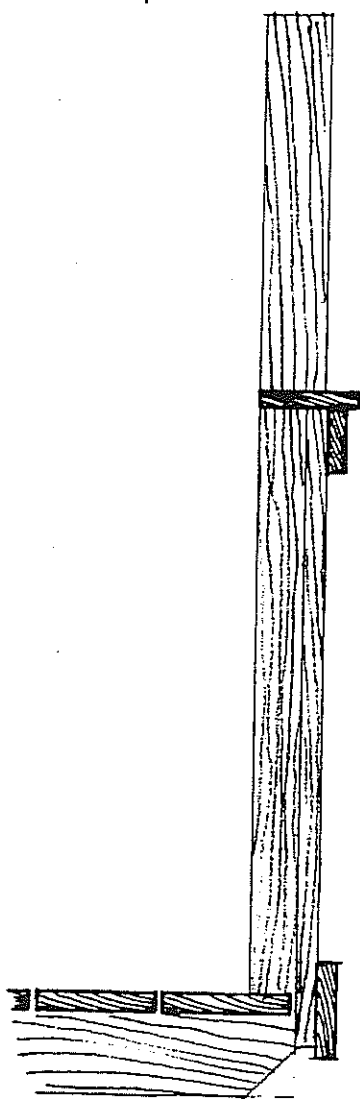

Sezione

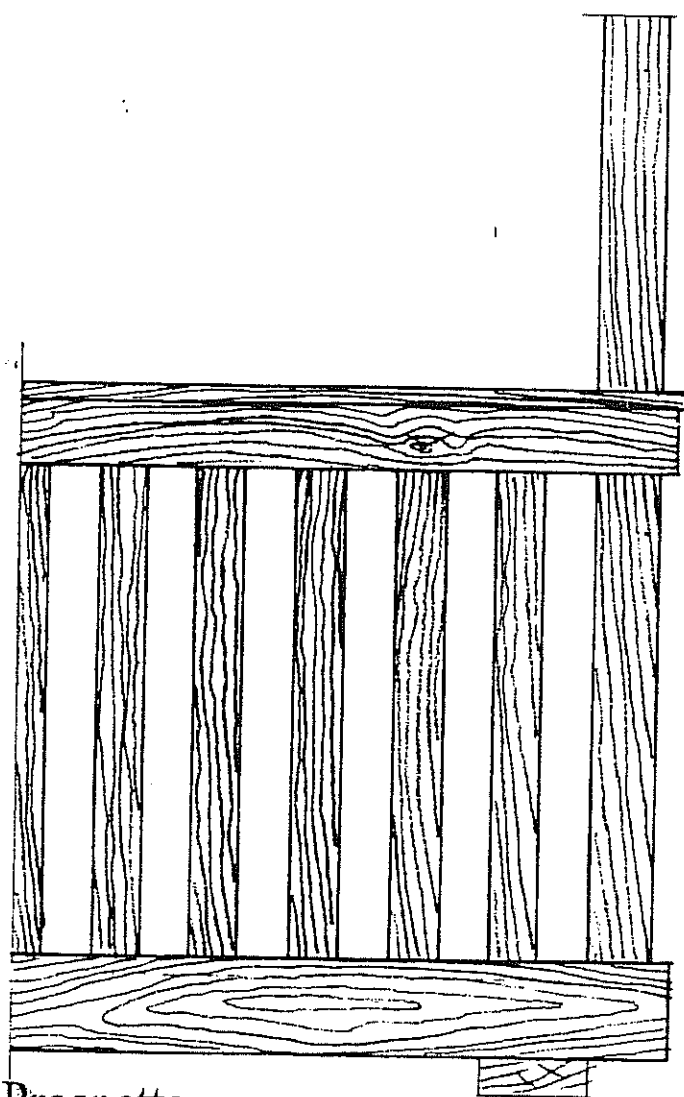

Prospetto

# RAPPRESENTAZIONE GRAFICA DEGLI ELEMENTI ARCHITETTONICI

Indicazione del manufatto:

Parapetto in legno per ballatoio

Riferimento per l'identificazione:

F.6

- Parapetto in legno d'essenze resinose.
- Trattamento protettivo mediante impregnatura con liquidi antitarlo, antimuffa.
- Successiva verniciatura con vernice trasparente non lucida.

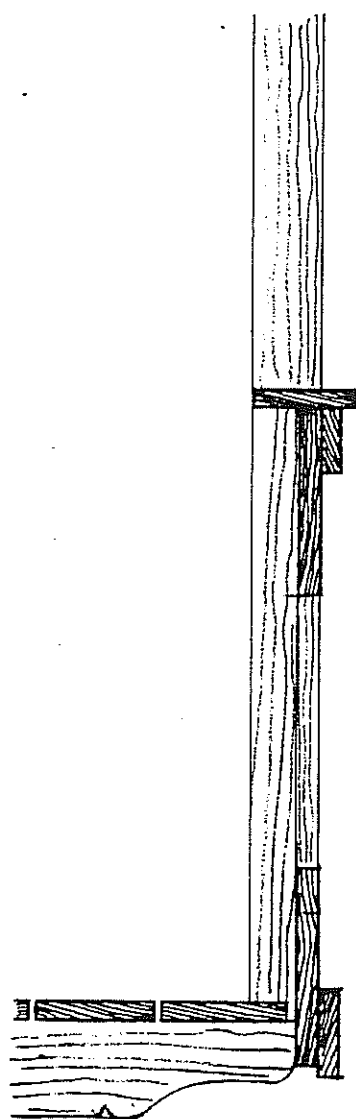

Sezione

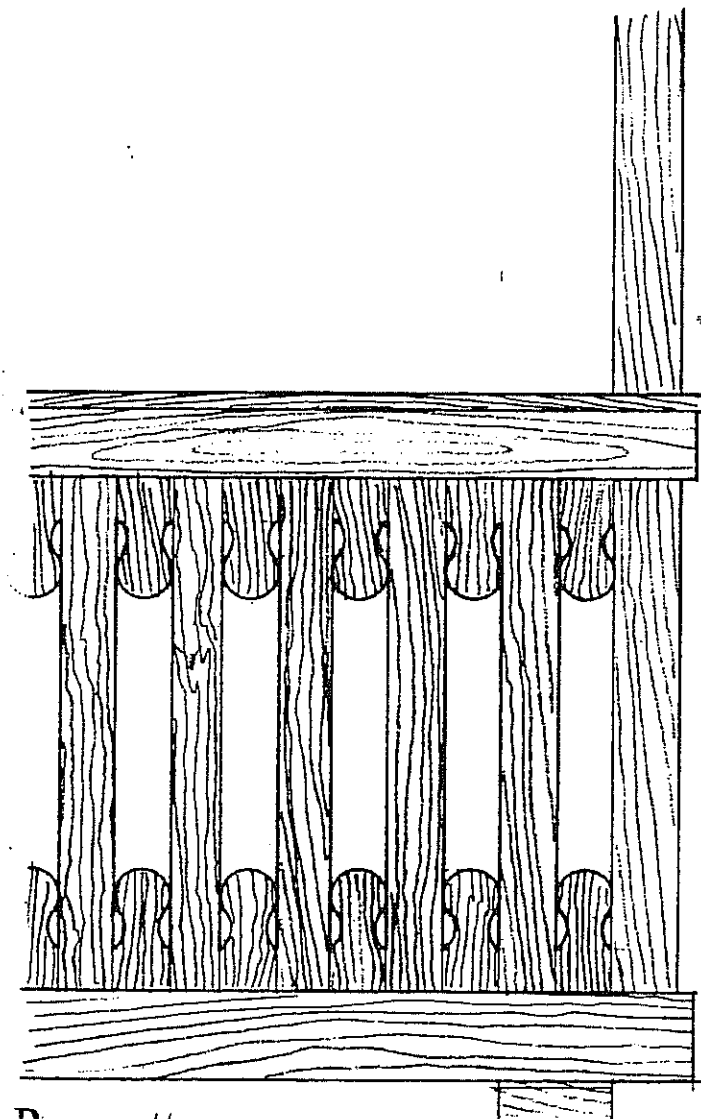

Prospetto

## RAPPRESENTAZIONE GRAFICA DEGLI ELEMENTI ARCHITETTONICI

Indicazione del manufatto:

Parapetto in legno per ballatoio

Riferimento per l'identificazione:

F.7

- Parapetto in legno d'essenze resinose.
- Trattamento protettivo mediante impregnatura con liquidi antitarlo, antimuffa.
- Successiva verniciatura con vernice trasparente non lucida.

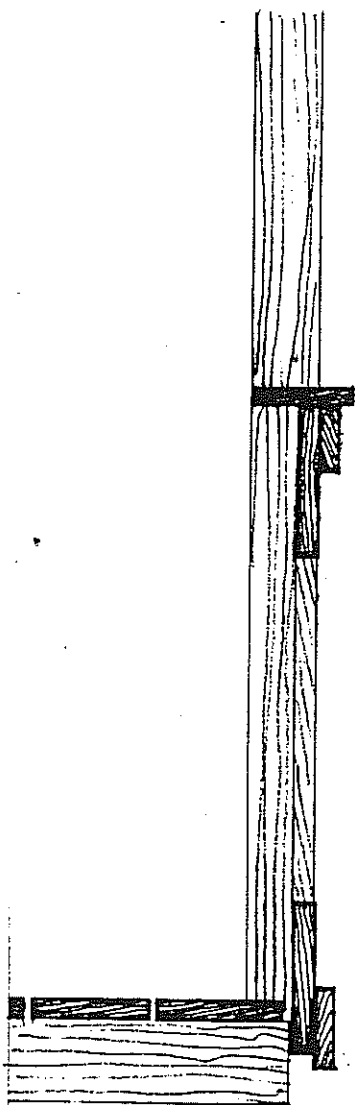

Sezione

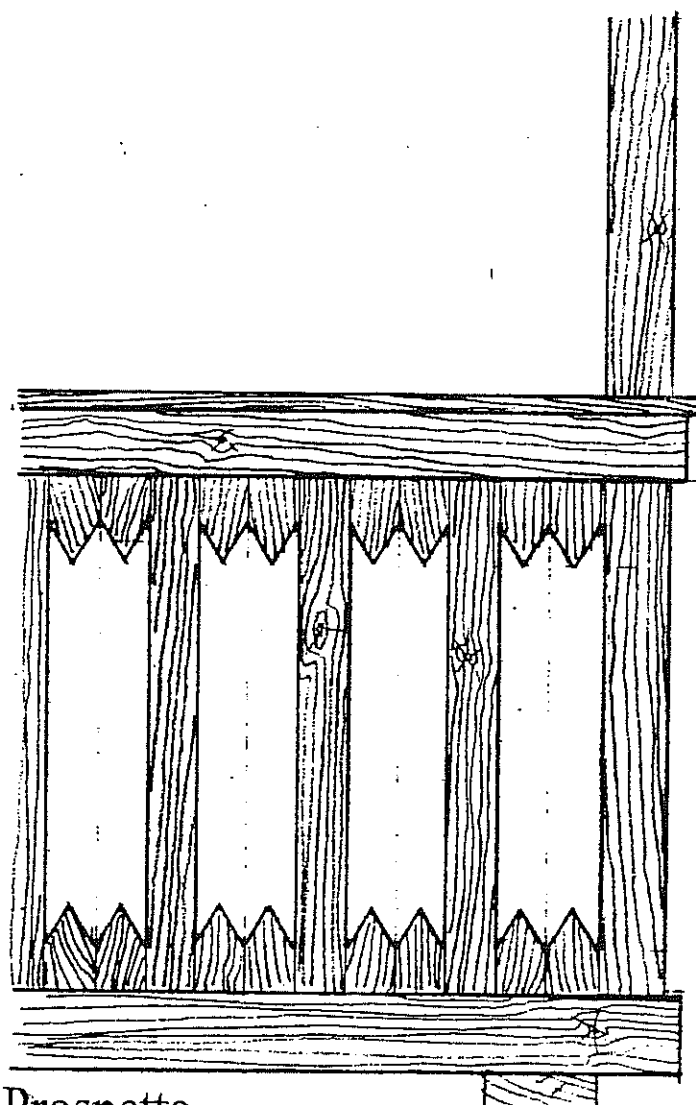

Prospetto

# RAPPRESENTAZIONE GRAFICA DEGLI ELEMENTI ARCHITETTONICI

Indicazione del manufatto:

Parapetto in legno per ballatoio

Riferimento per l'identificazione:

F.8

- Parapetto in legno d'essenze resinose.
- Trattamento protettivo mediante impregnatura con liquidi antitarlo, antimuffa.
- Successiva verniciatura con vernice trasparente non lucida.

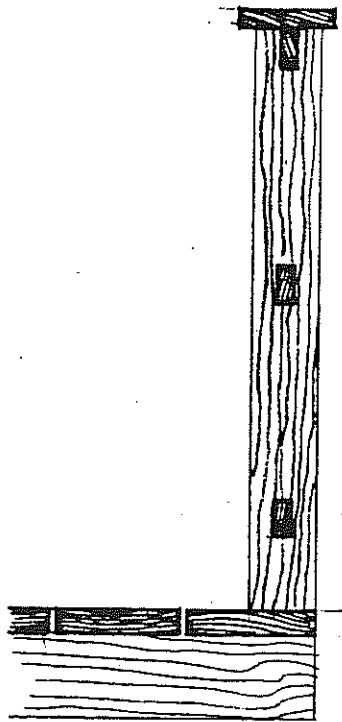

Sezione

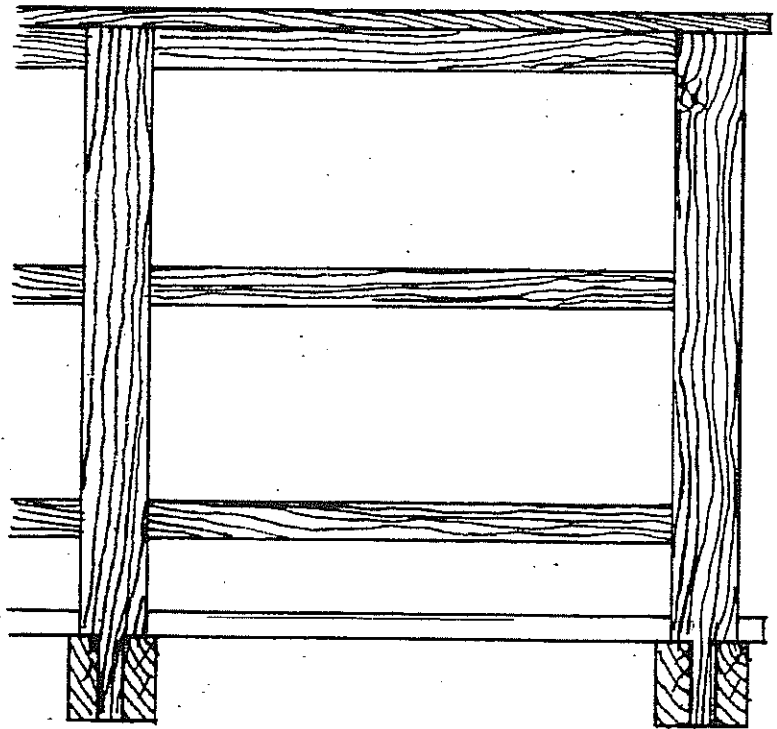

Prospetto

# RAPPRESENTAZIONE GRAFICA DEGLI ELEMENTI ARCHITETTONICI

Indicazione del manufatto:

Foro per porta d'ingresso

Riferimento per l'identificazione:

G.1

1. spallette in pietra naturale squadrate di varie dimensioni
2. piattabanda in legno con architrave in pietra squadrata

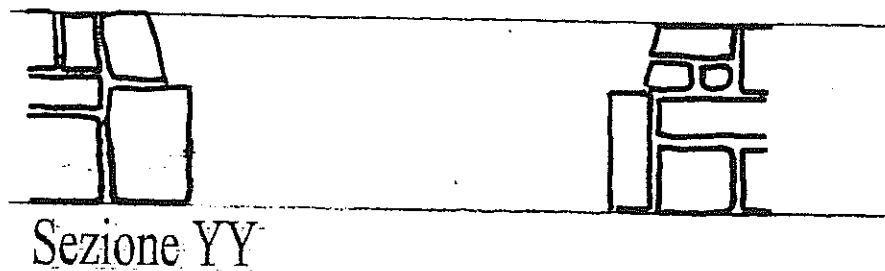
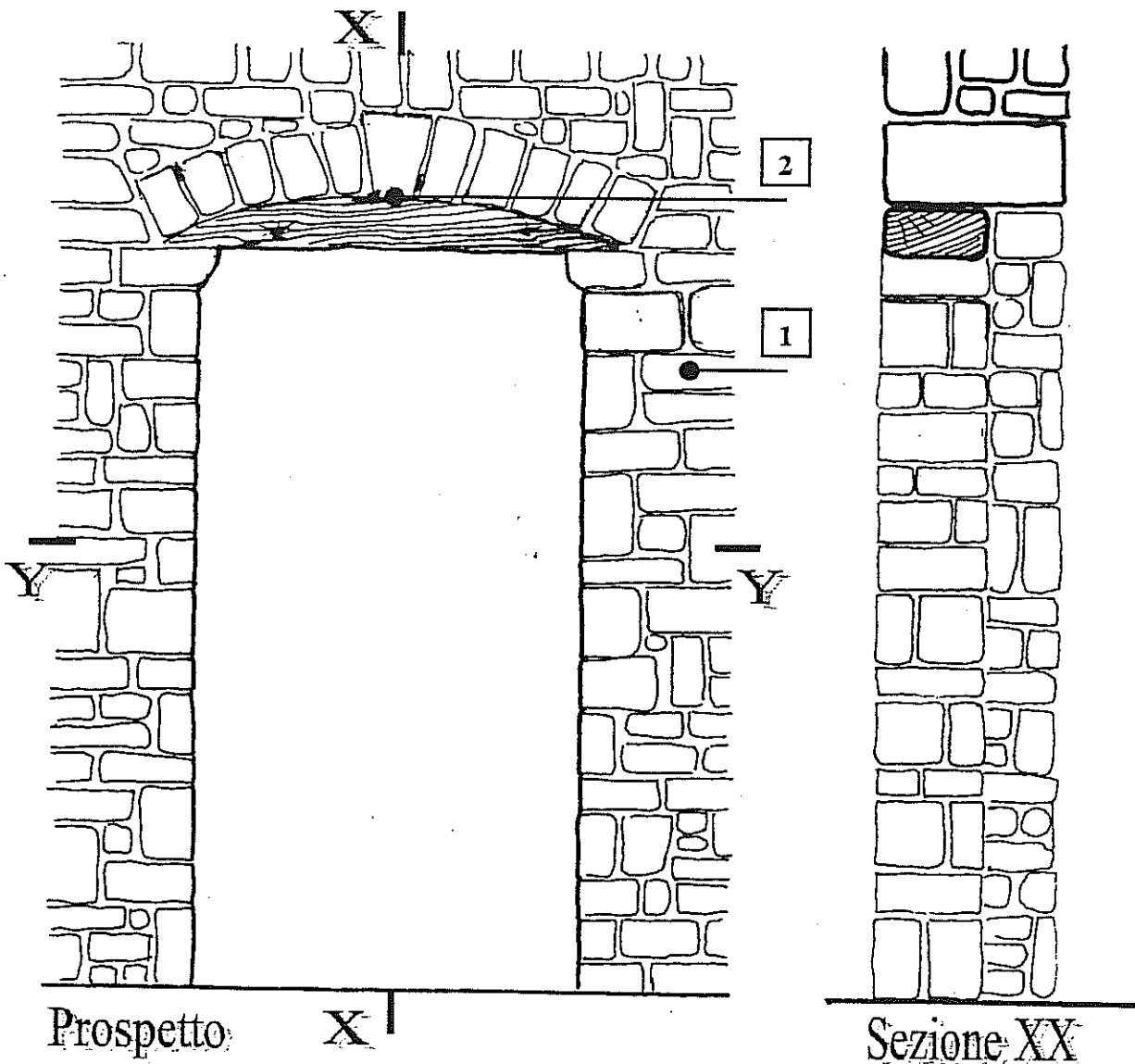

# RAPPRESENTAZIONE GRAFICA DEGLI ELEMENTI ARCHITETTONICI

Indicazione del manufatto:

Foro per porta d'ingresso

Riferimento per l'identificazione:

G.2

1. spallette in pietra naturale squadrate di varie dimensioni
2. piattabanda in pietra naturale squadrata

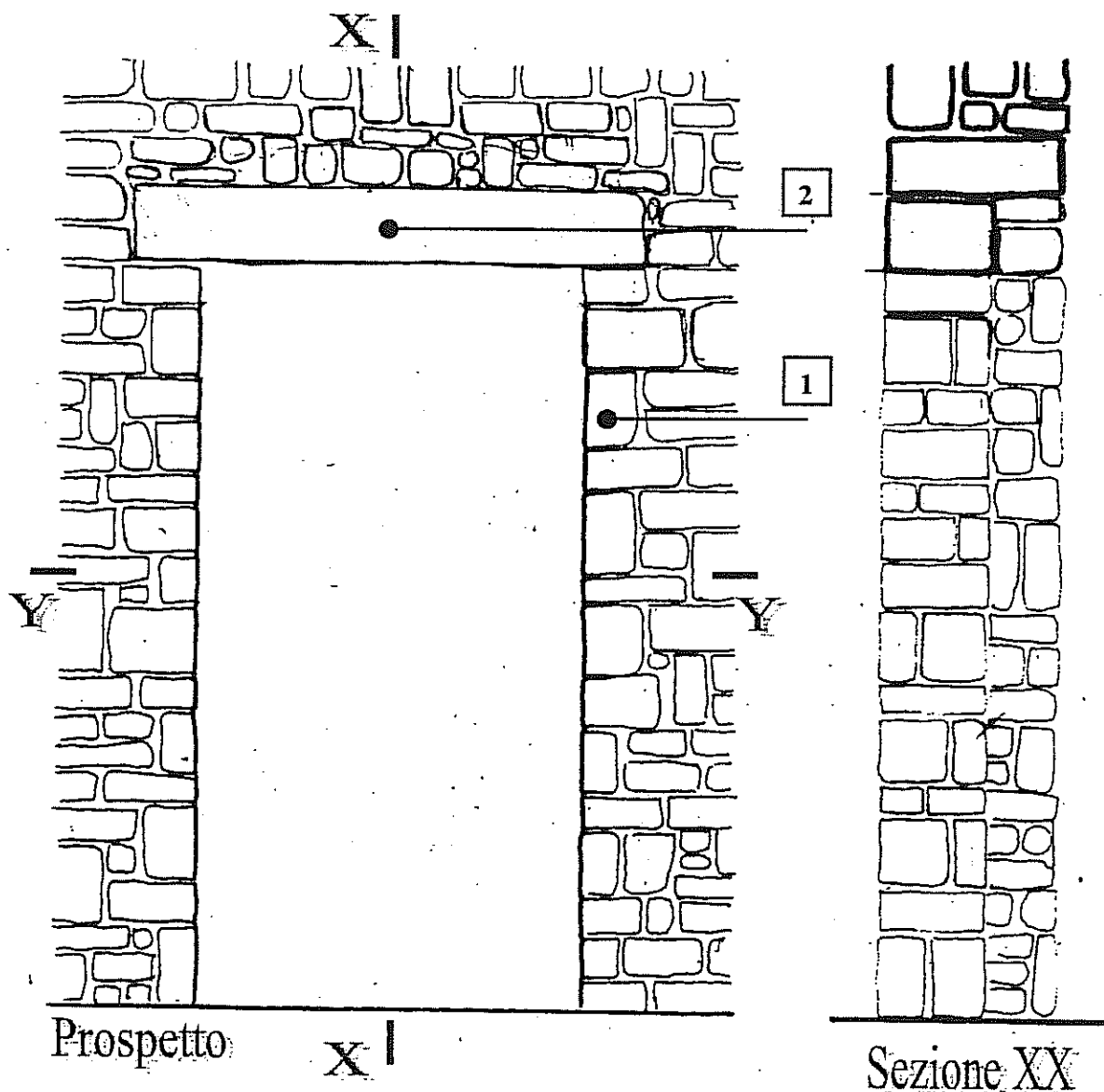

# RAPPRESENTAZIONE GRAFICA DEGLI ELEMENTI ARCHITETTONICI

Indicazione del manufatto:

Foro per porta d'ingresso

Riferimento per l'identificazione:

G.3

1. stipiti in pietra naturale, finitura delle superfici viste con lieve bocciardatura e cordoncino finito a taglio di sega
2. gradino in pietra naturale, sagomato, finito a taglio di sega

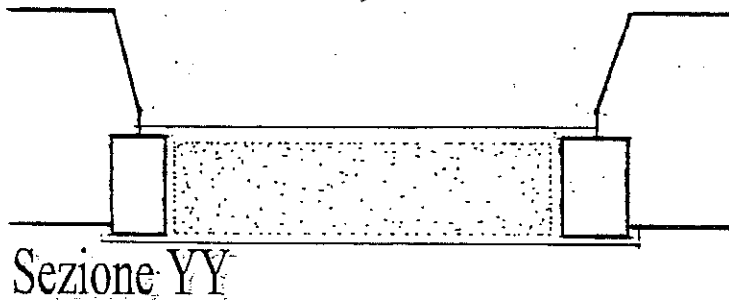
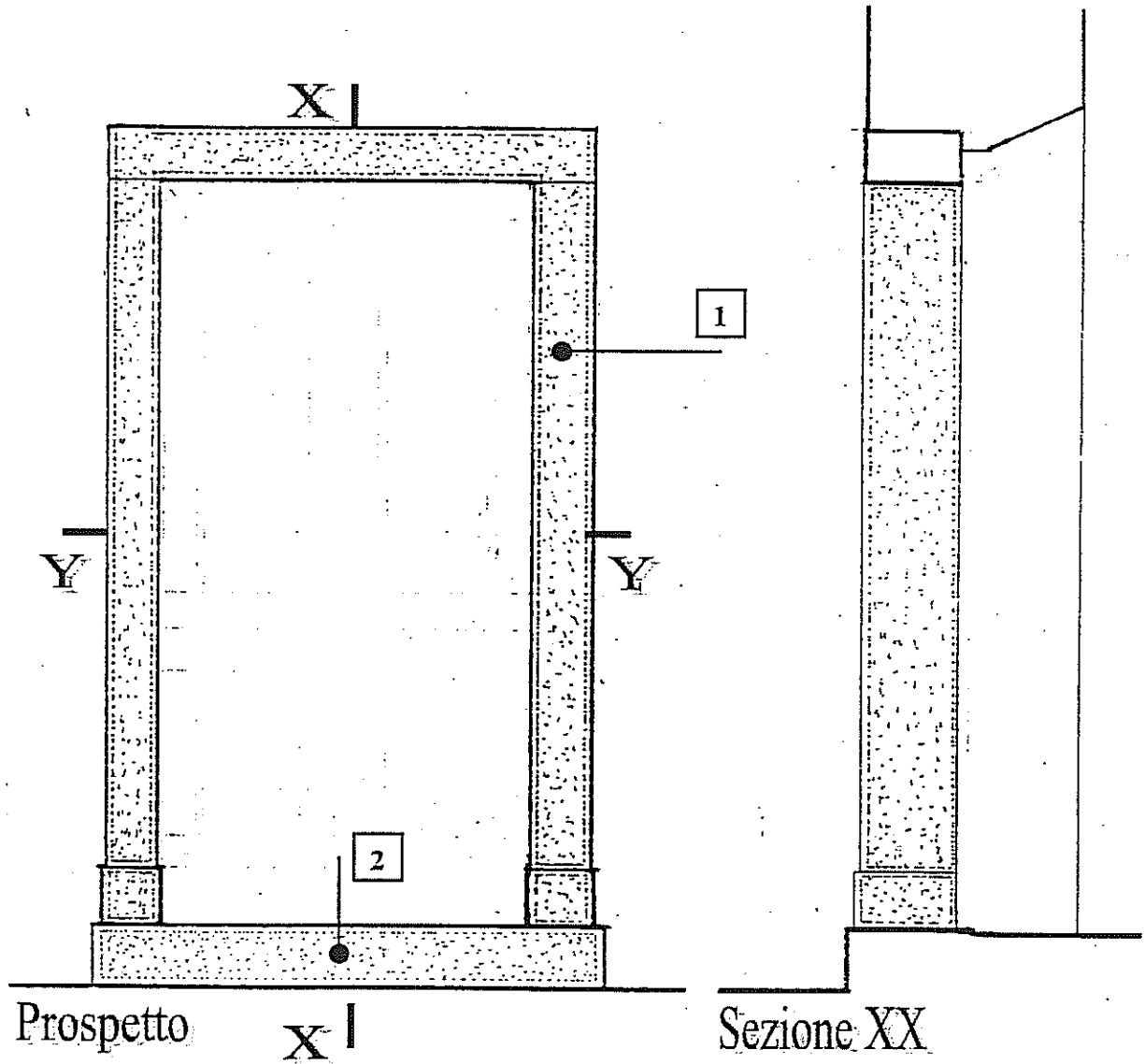



# RAPPRESENTAZIONE GRAFICA DEGLI ELEMENTI ARCHITETTONICI

Indicazione del manufatto:

Foro per porta d'ingresso

Riferimento per l'identificazione:

G.4

1. stipiti in pietra naturale, finitura delle superfici viste con lieve bocciaatura e cordoncino finito a taglio di sega
2. gradino in pietra naturale, sagomato, finito a taglio di sega

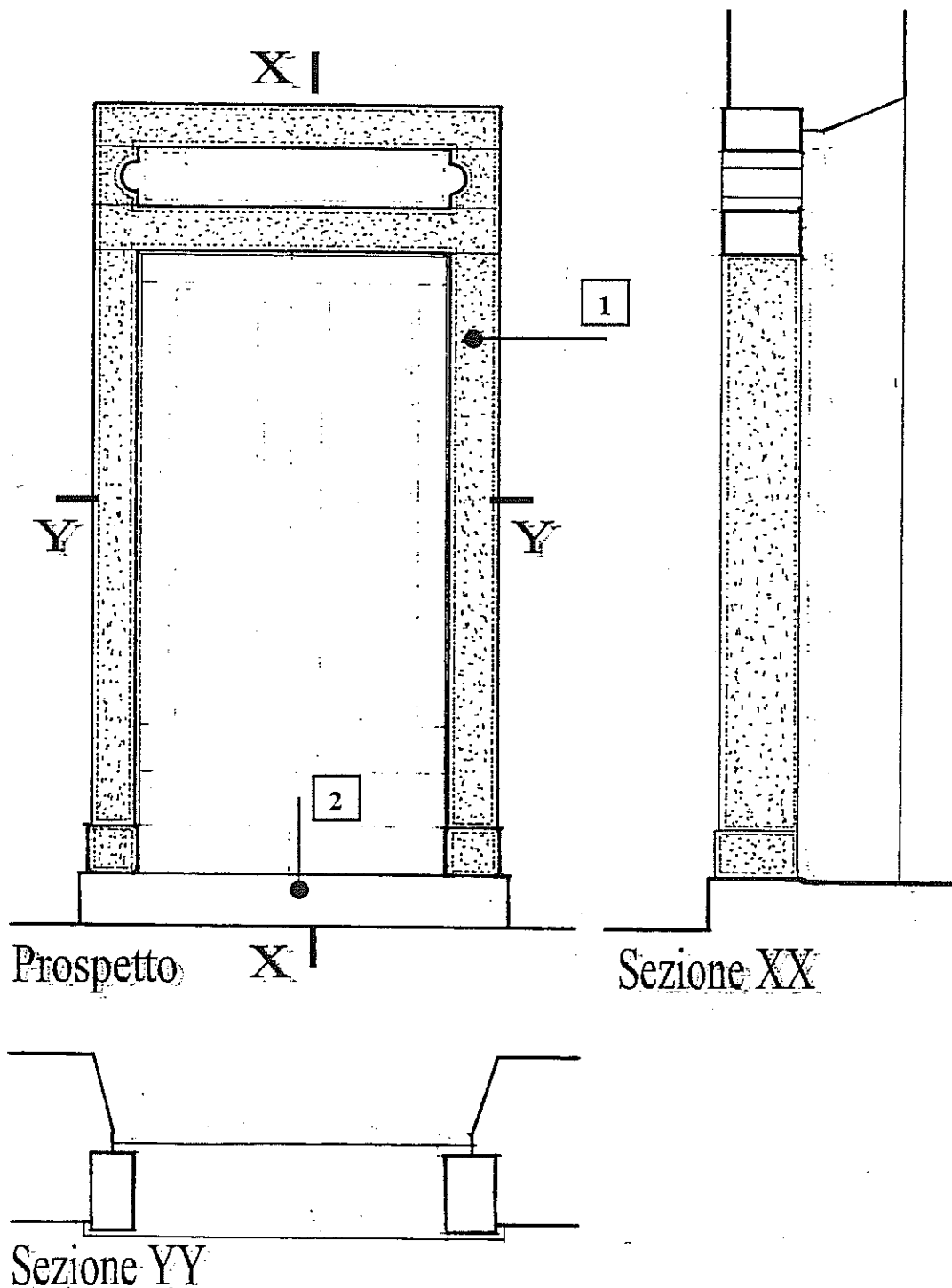

# RAPPRESENTAZIONE GRAFICA DEGLI ELEMENTI ARCHITETTONICI

Indicazione del manufatto:

Foro per porta d'ingresso

Riferimento per l'identificazione:

G.5

1. stipiti in pietra naturale, finitura delle superfici viste con lieve bocciardatura e cordoncino finito a taglio di sega
2. barre in ferro, quadrate, incrociate, con decoro in ferro battuto

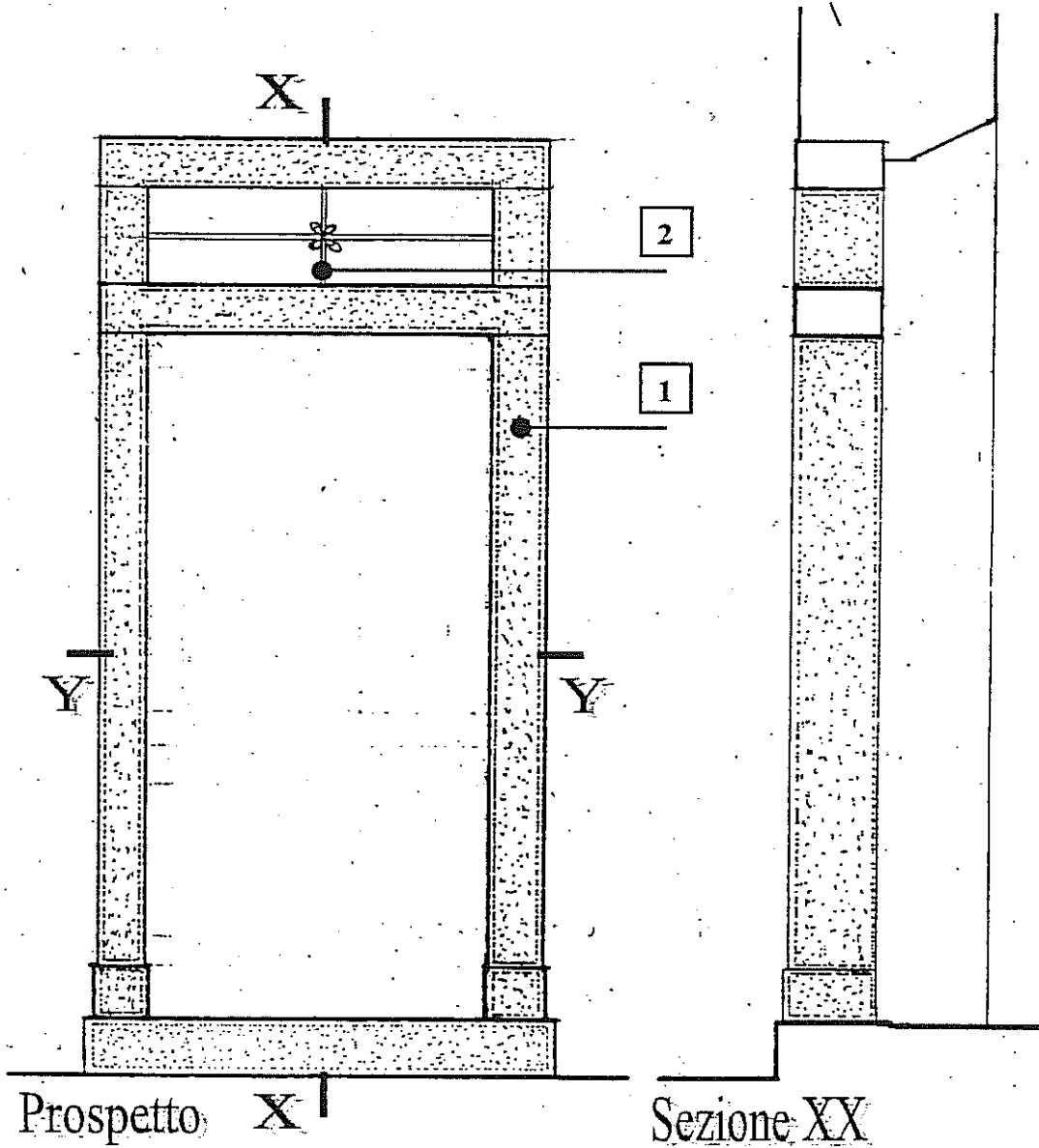

# RAPPRESENTAZIONE GRAFICA DEGLI ELEMENTI ARCHITETTONICI

Indicazione del manufatto:

Foro per porta d'ingresso

Riferimento per l'identificazione:

G.6

1. stipiti in pietra naturale, finitura delle superfici viste con lieve bocciardatura e cordoncino finito a taglio di sega
2. gradino in pietra naturale, sagomato, finito a taglio di sega

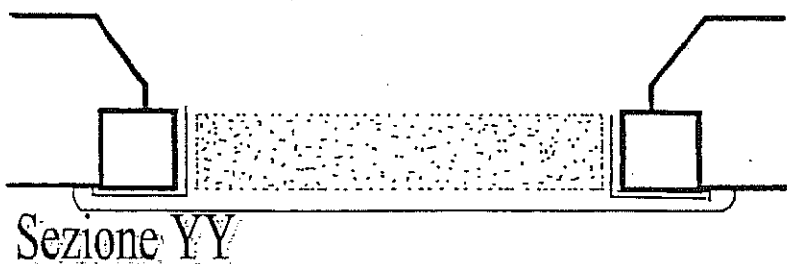
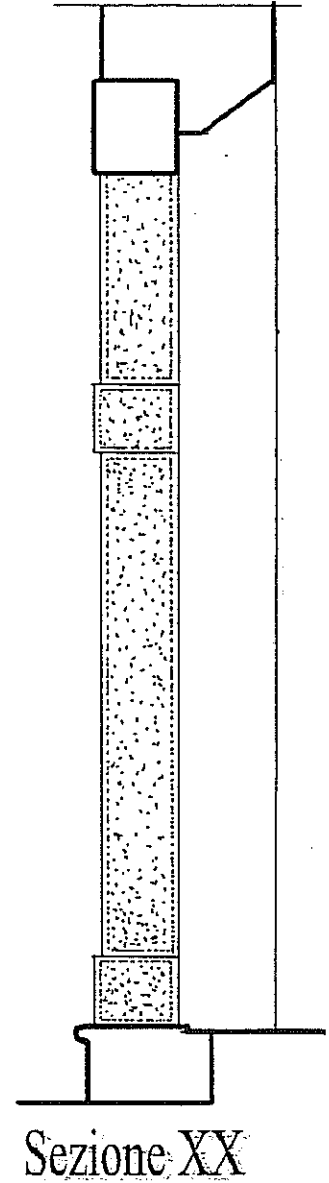
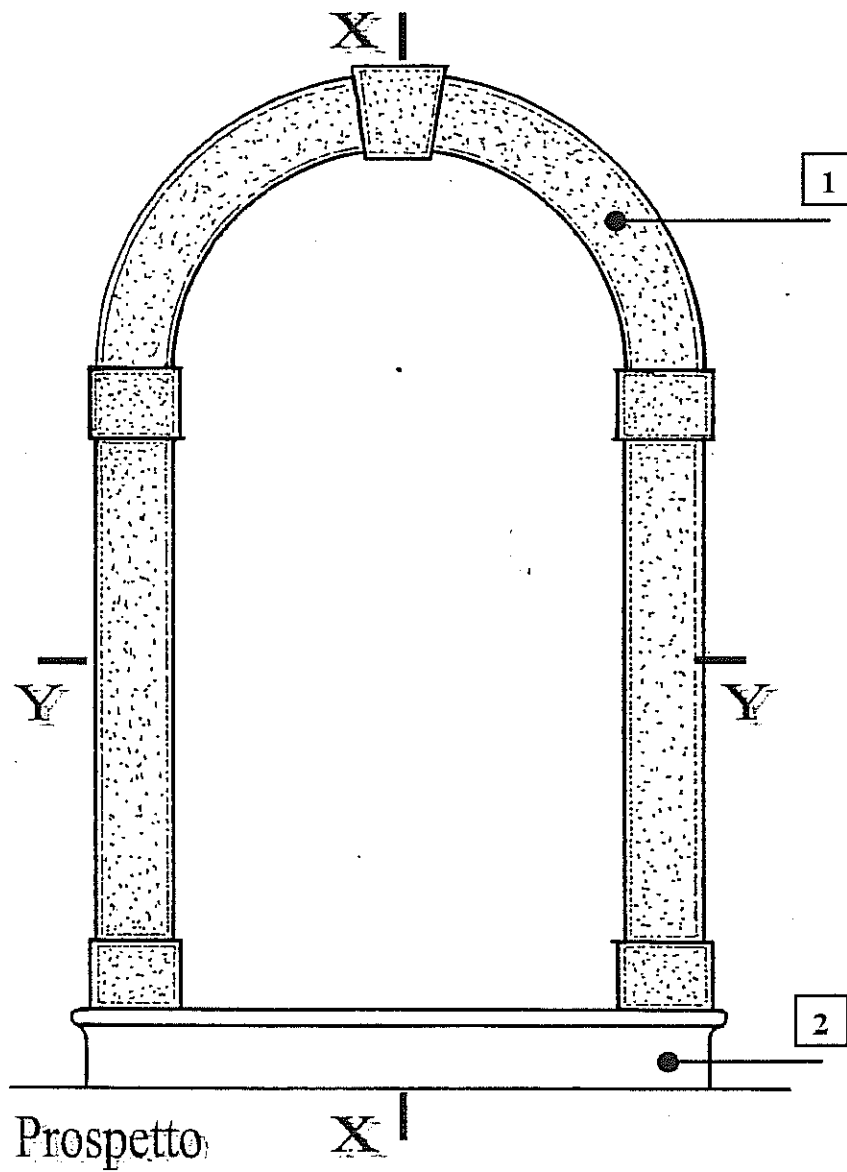

# RAPPRESENTAZIONE GRAFICA DEGLI ELEMENTI ARCHITETTONICI

Indicazione del manufatto:

Foro per porta d'ingresso

Riferimento per l'identificazione:

G.7

1. Spallette e piattabande intonacate con intonaco avente le stesse caratteristiche di quello di facciata

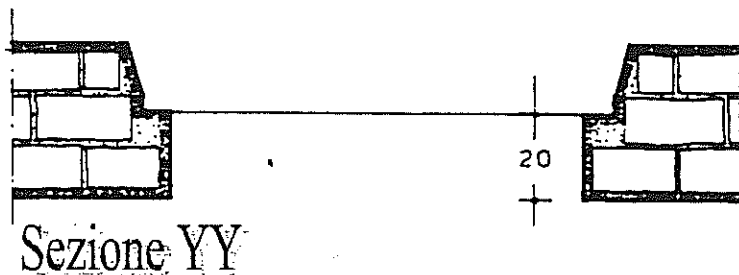
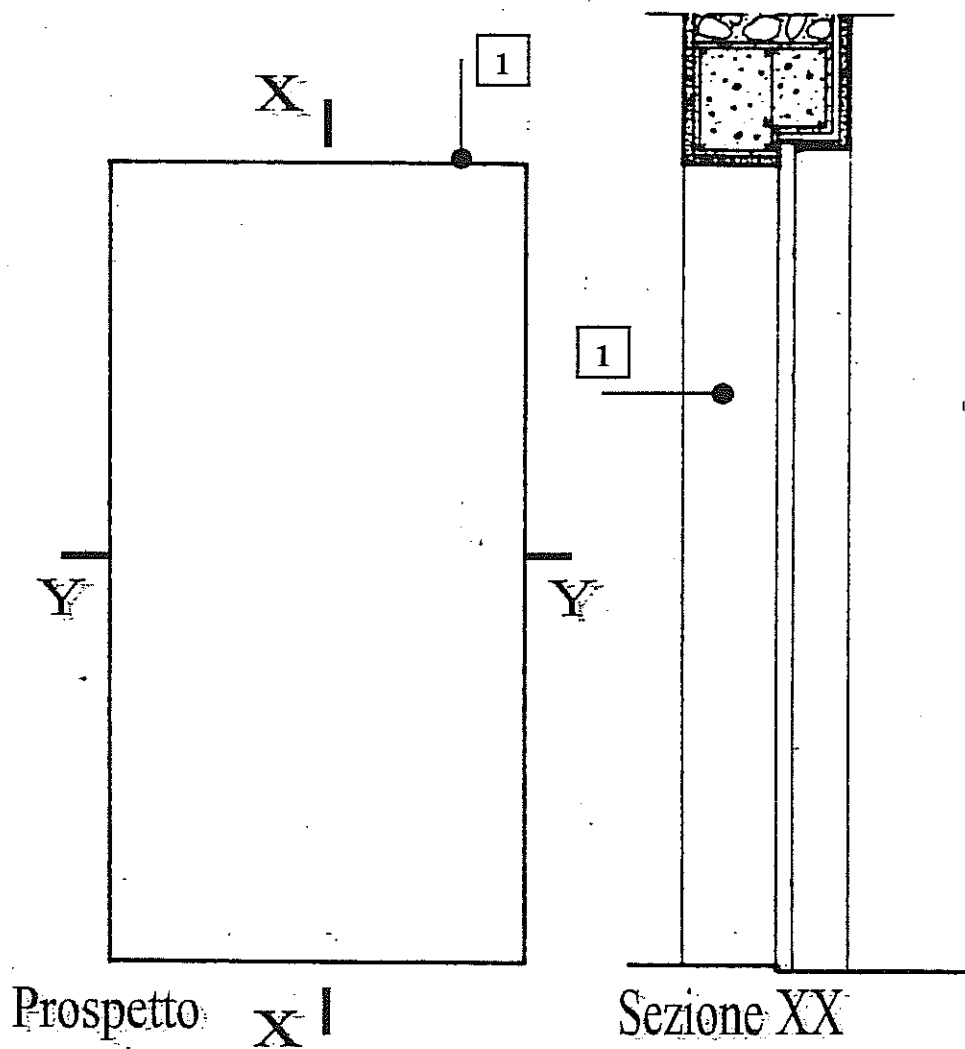

# RAPPRESENTAZIONE GRAFICA DEGLI ELEMENTI ARCHITETTONICI

Indicazione del manufatto:

Foro per porta d'ingresso

Riferimento per l'identificazione:

G.8

1. riquadratura eseguita con intonaco, con le dimensioni riportate nel disegno, con superfici dell'intonaco lisciate a fratazzino

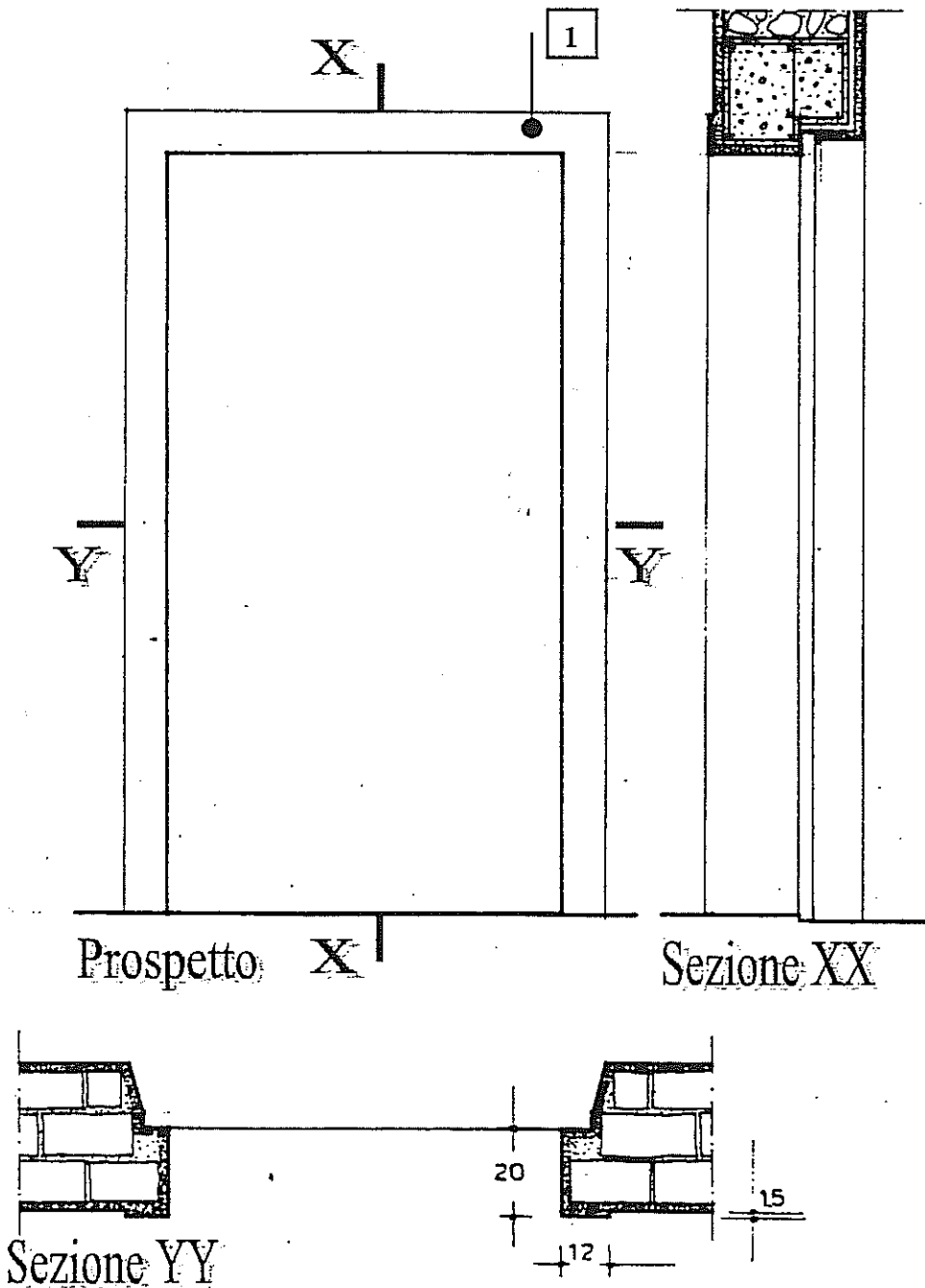

# RAPPRESENTAZIONE GRAFICA DEGLI ELEMENTI ARCHITETTONICI

Indicazione del manufatto:

Foro per porta d'ingresso

Riferimento per l'identificazione:

G.9

1. riquadratura eseguita con intonaco, con le dimensioni riportate nel disegno, con superfici dell'intonaco lisciate a fratazzino

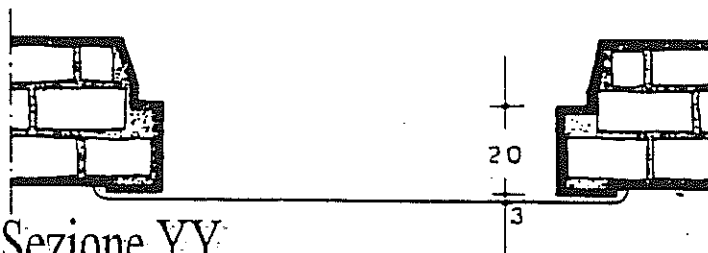
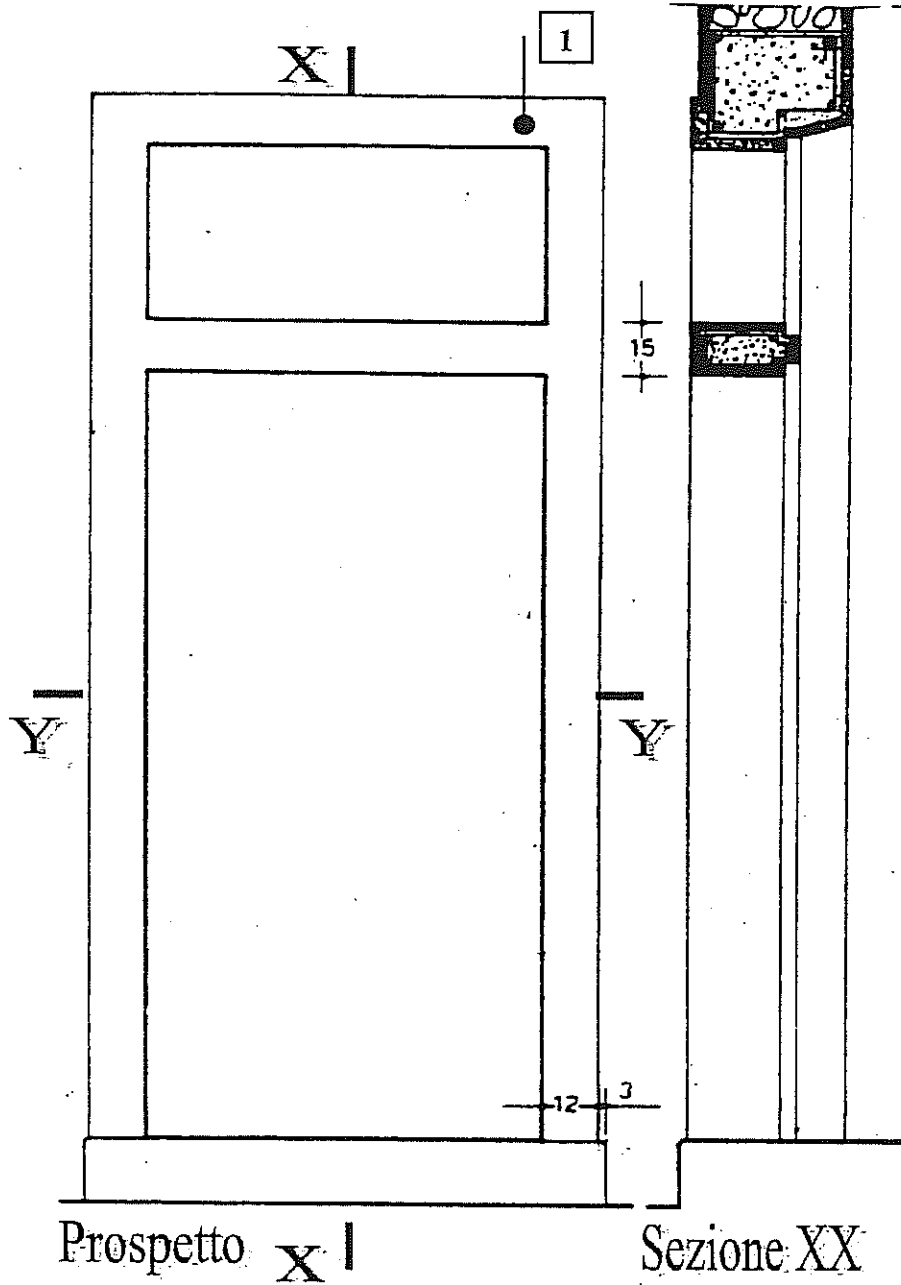

Sezione YY  
Comune di Erto e Casso

# RAPPRESENTAZIONE GRAFICA DEGLI ELEMENTI ARCHITETTONICI

Indicazione del manufatto: Foro di finestra  
Riferimento per l'identificazione: G.10

1. riquadratura eseguita con intonaco, con le dimensioni riportate nel disegno, con superfici dell'intonaco lisce a fratazzino

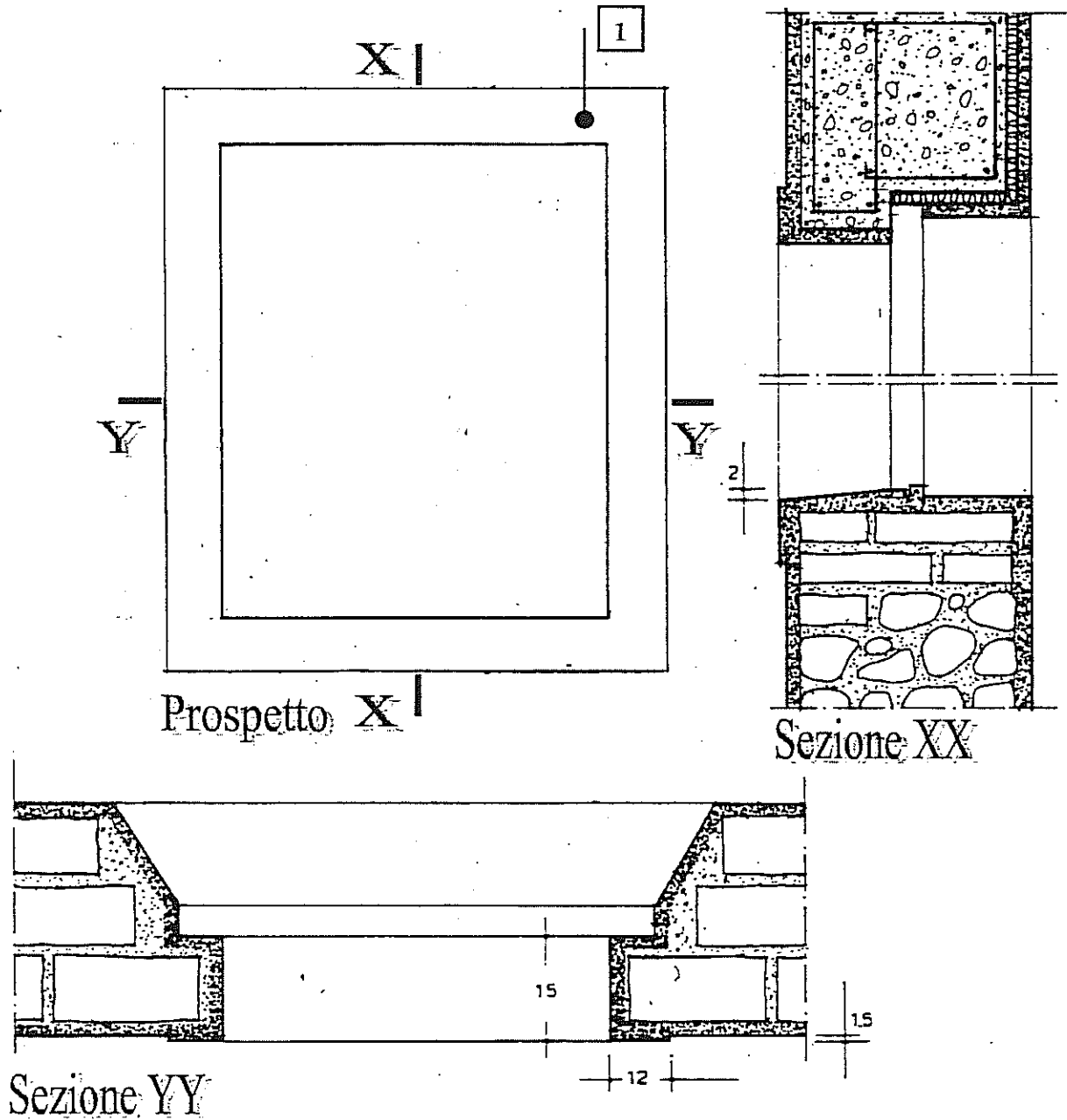

# RAPPRESENTAZIONE GRAFICA DEGLI ELEMENTI ARCHITETTONICI

Indicazione del manufatto:

Foro di finestra

Riferimento per l'identificazione:

H.1

1. piattabanda in lastre di pietra naturale spaccata
2. spallette come la muratura in pietra squadrata, di varie dimensioni

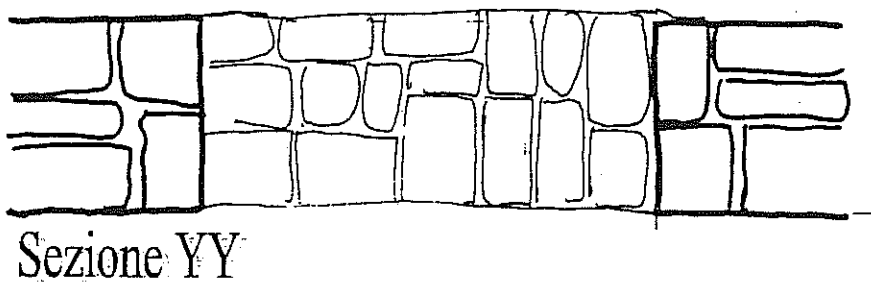
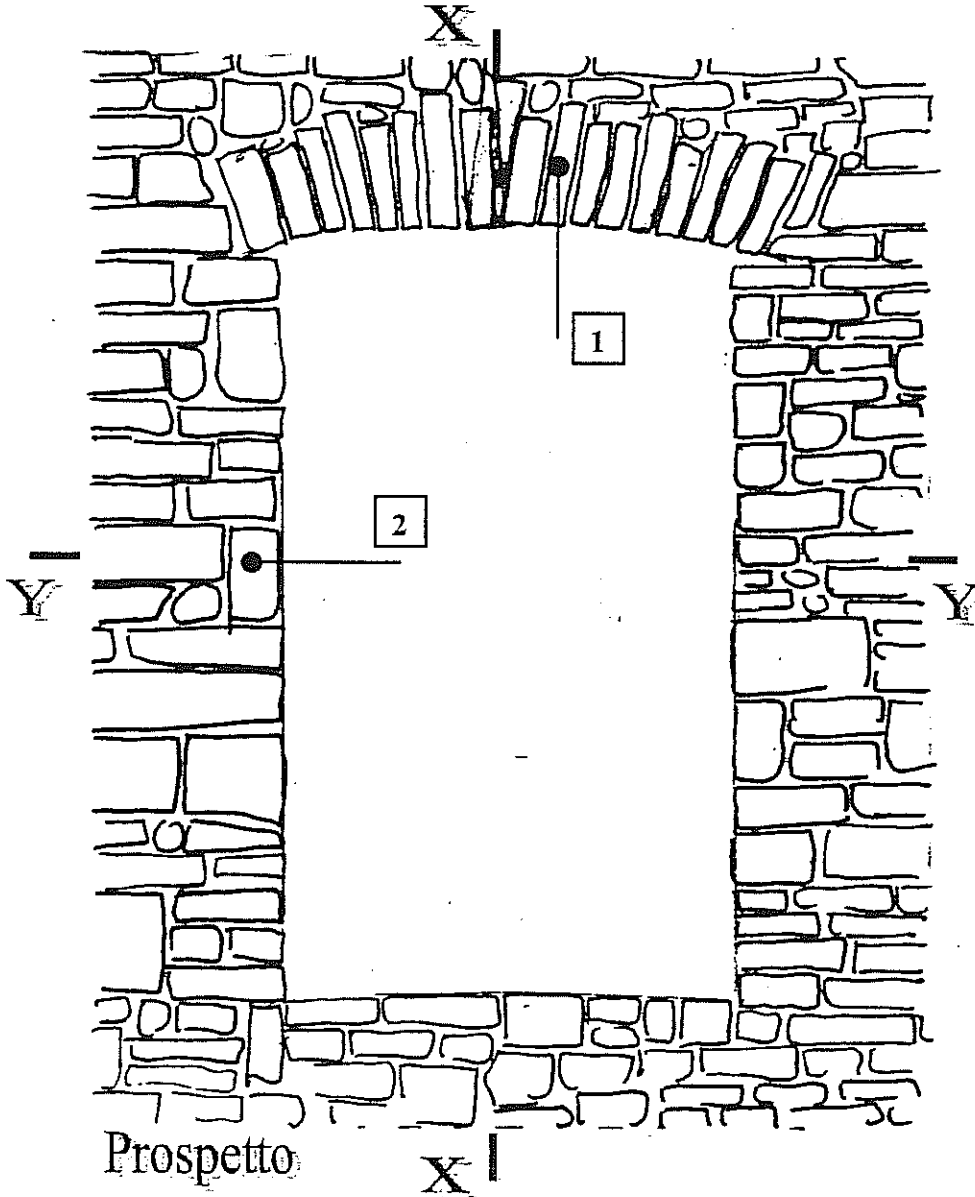



# RAPPRESENTAZIONE GRAFICA DEGLI ELEMENTI ARCHITETTONICI

Indicazione del manufatto:

Foro di finestra

Riferimento per l'identificazione:

H.2

1. piattabanda in lastre di pietra naturale spaccata
2. spallette come la muratura in pietra squadrata, di varie dimensioni
3. traverso in legno di essenze resinose con trattamento protettivo mediante impregnatura con liquidi antitarlo, antimuffa e successiva verniciatura con vernice trasparente non lucida

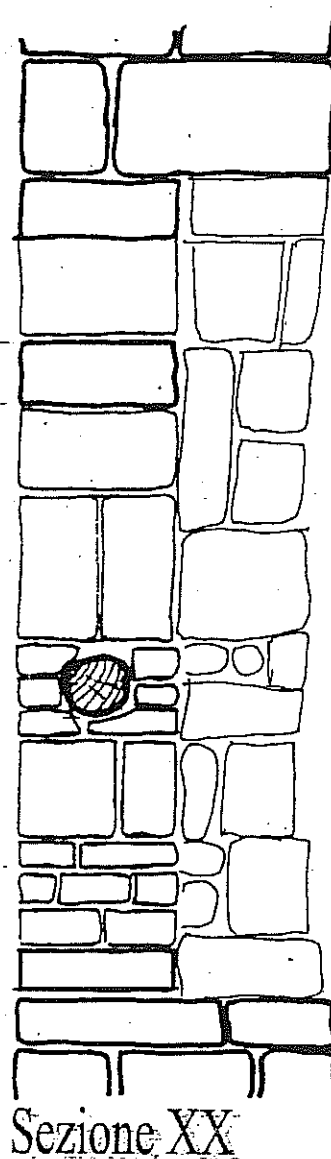
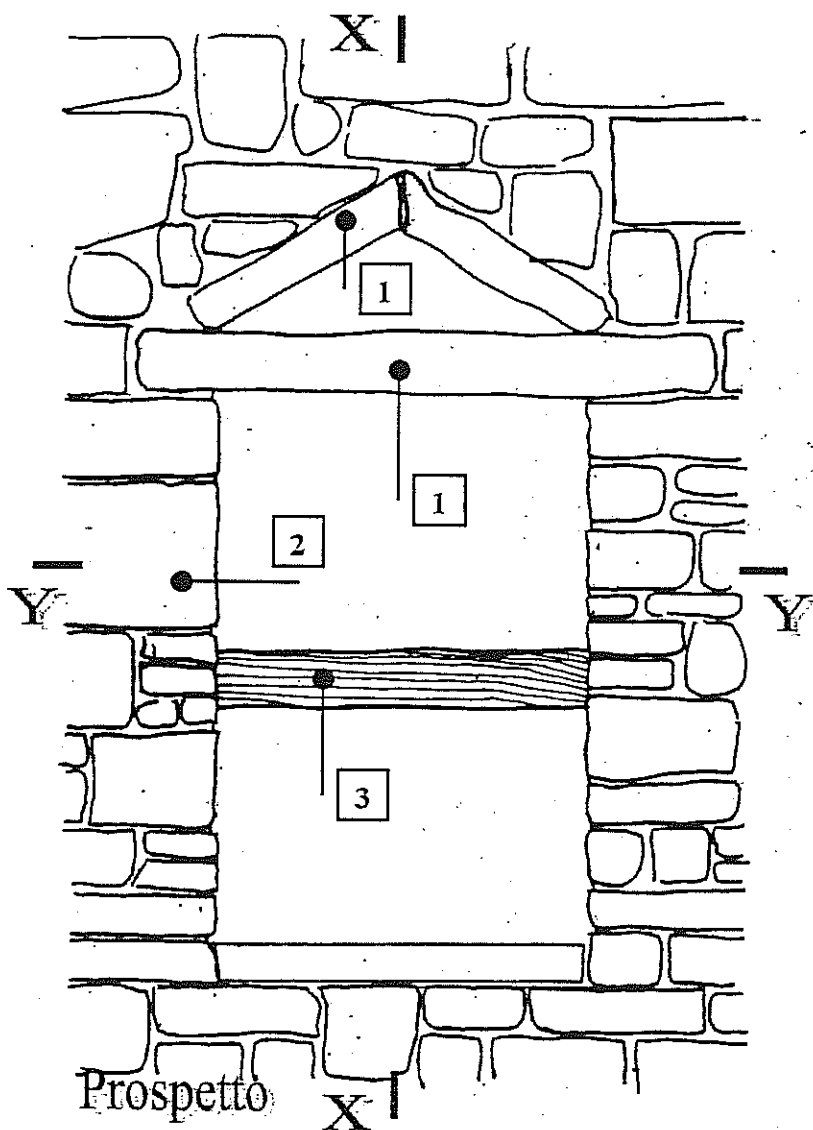

Sezione YY

# RAPPRESENTAZIONE GRAFICA DEGLI ELEMENTI ARCHITETTONICI

Indicazione del manufatto: Foro di finestra  
Riferimento per l'identificazione: H.3

1. riquadro in pietra come la muratura in pietra naturale squadrata

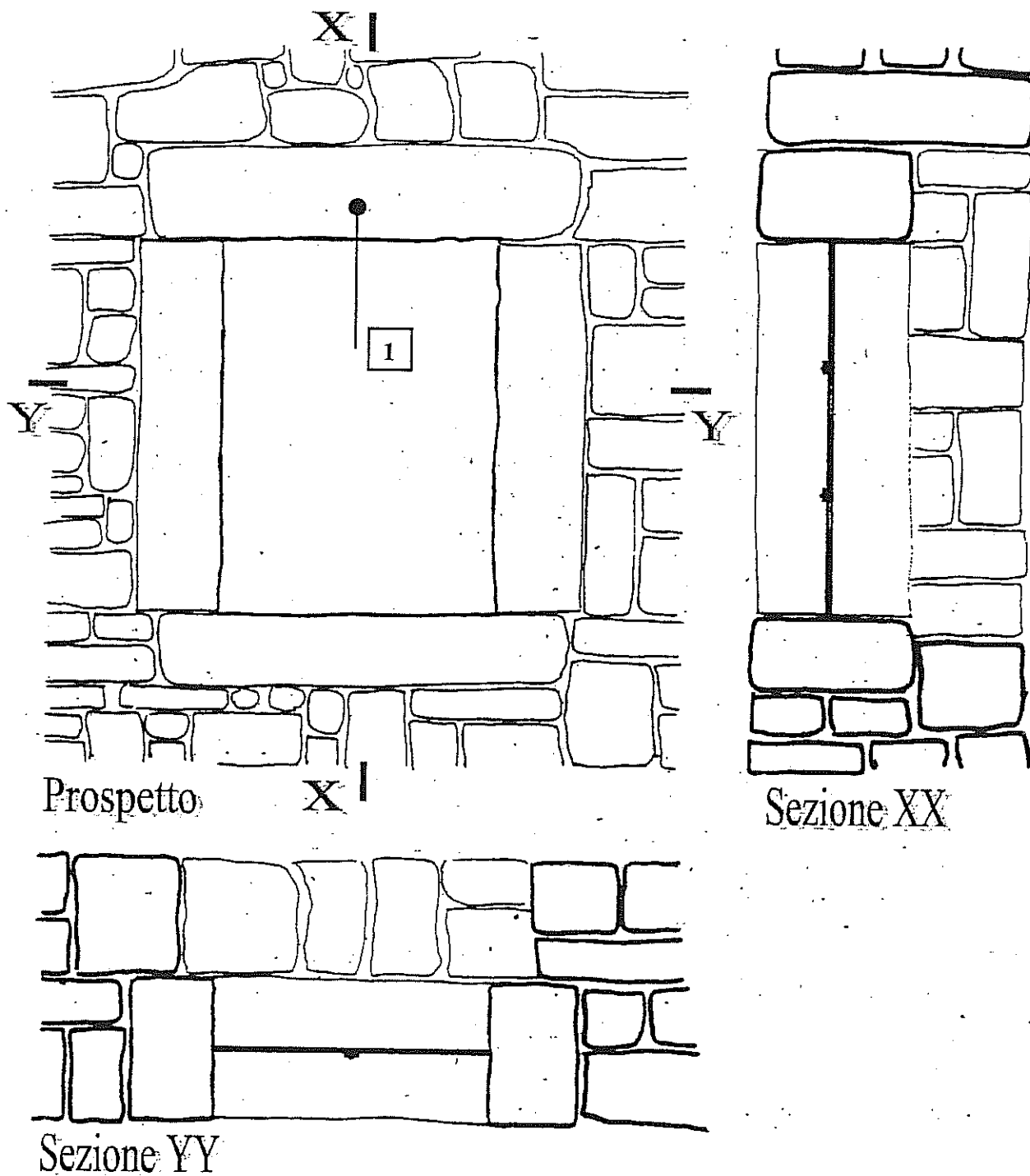

# RAPPRESENTAZIONE GRAFICA DEGLI ELEMENTI ARCHITETTONICI

Indicazione del manufatto: Foro di finestra  
Riferimento per l'identificazione: H.4

1. architrave e davanzale come la muratura in lastre di pietra naturale spaccata

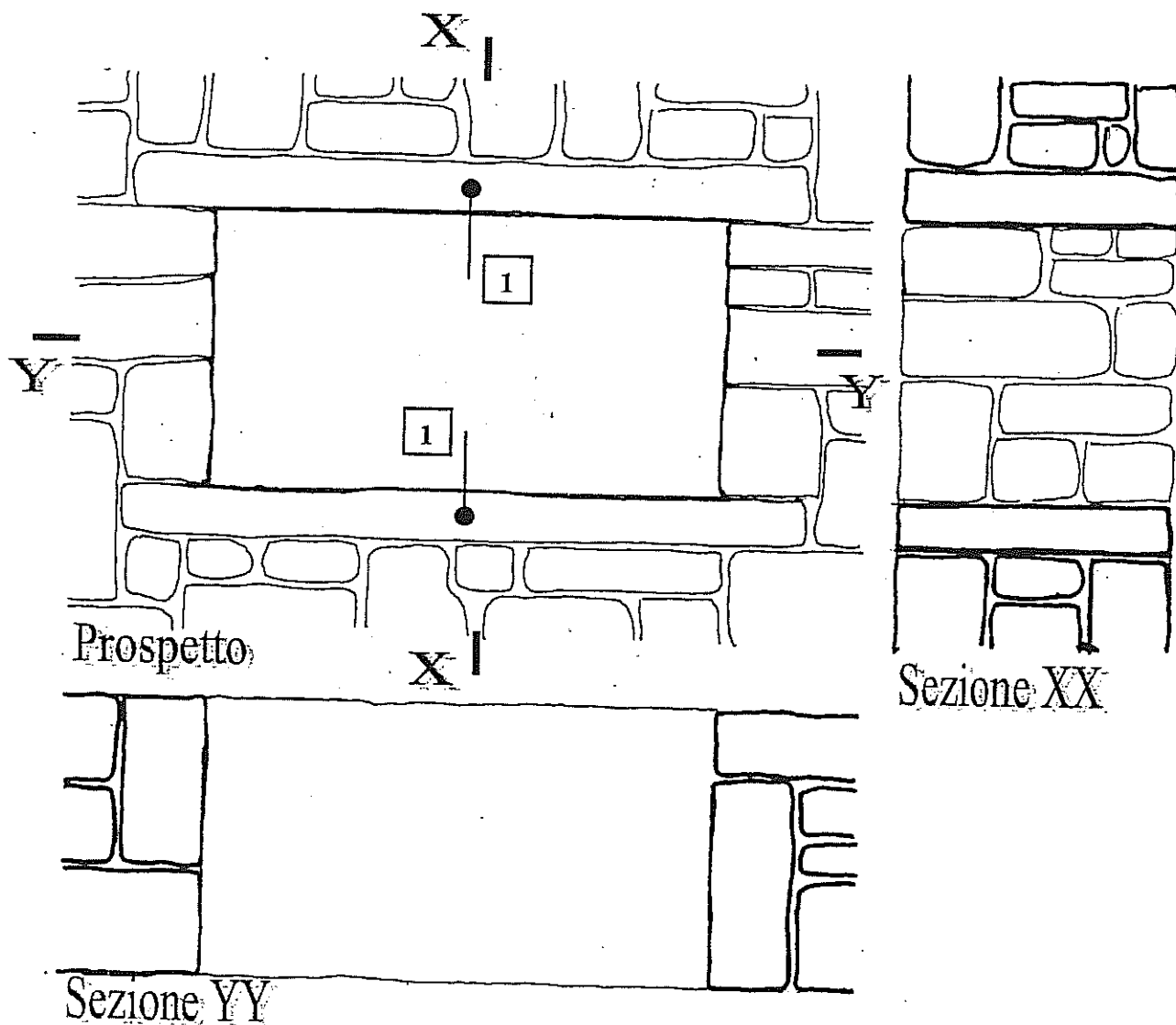

# RAPPRESENTAZIONE GRAFICA DEGLI ELEMENTI ARCHITETTONICI

Indicazione del manufatto: Foro di finestra  
Riferimento per l'identificazione: H.5

1. riquadro in pietra naturale, finitura delle superfici viste a taglio di sega

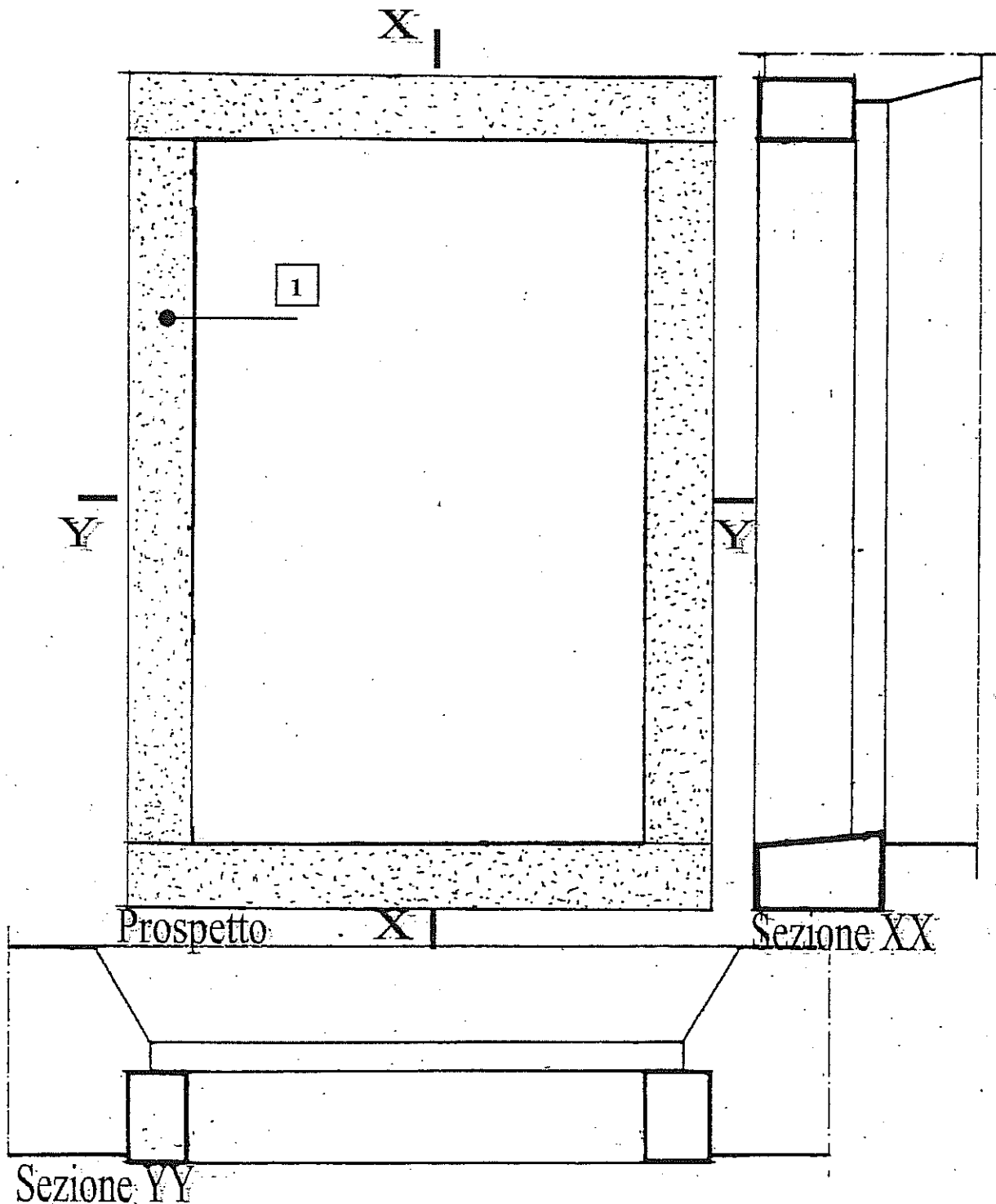

# RAPPRESENTAZIONE GRAFICA DEGLI ELEMENTI ARCHITETTONICI

Indicazione del manufatto: **Foro di finestra**  
Riferimento per l'identificazione: **H.6**

1. riquadro in legno di essenze resinose, inserito nella muratura

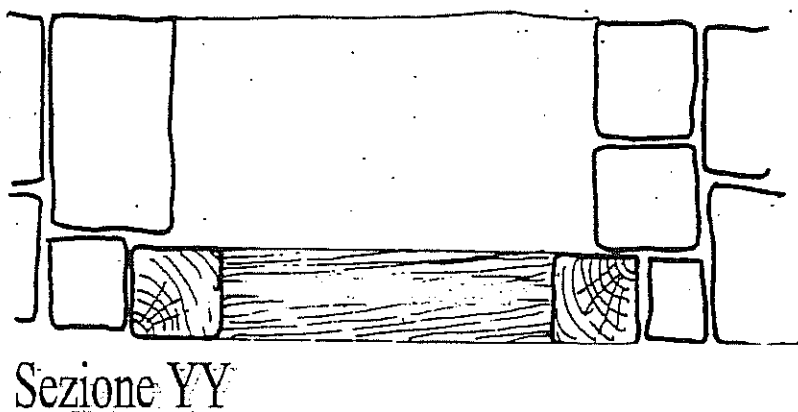
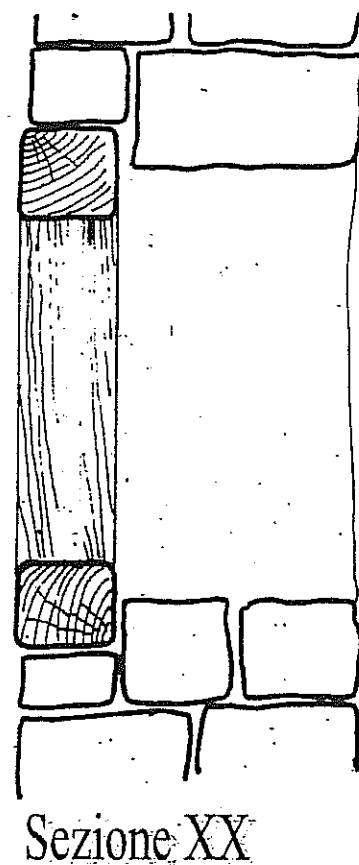
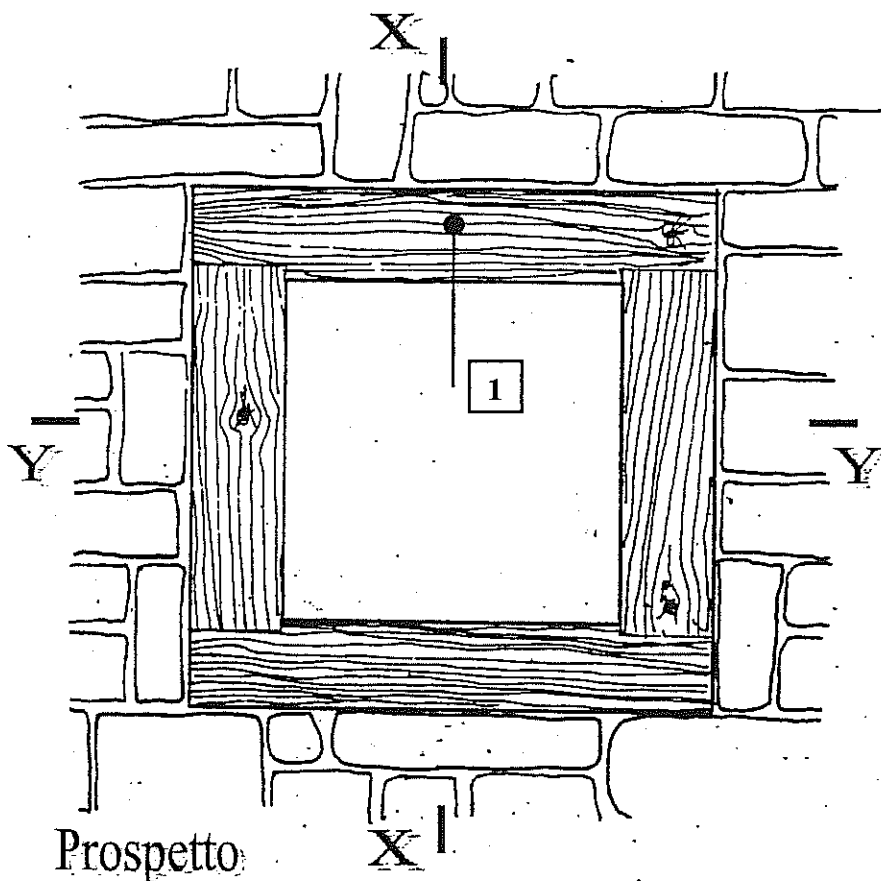

# RAPPRESENTAZIONE GRAFICA DEGLI ELEMENTI ARCHITETTONICI

Indicazione del manufatto: **Foro di finestra**  
Riferimento per l'identificazione: **H.7**

1. Spallette e piattabande intonacate con intonaco avente le stesse caratteristiche di quello di facciata

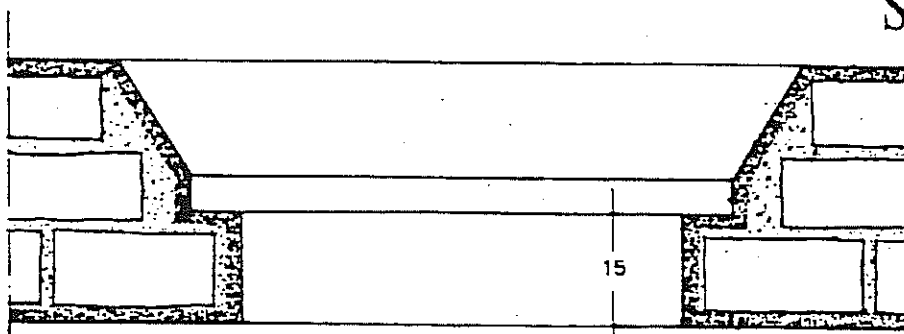
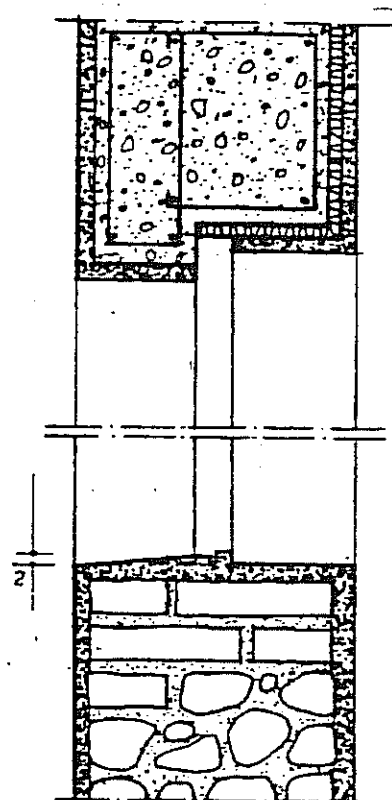
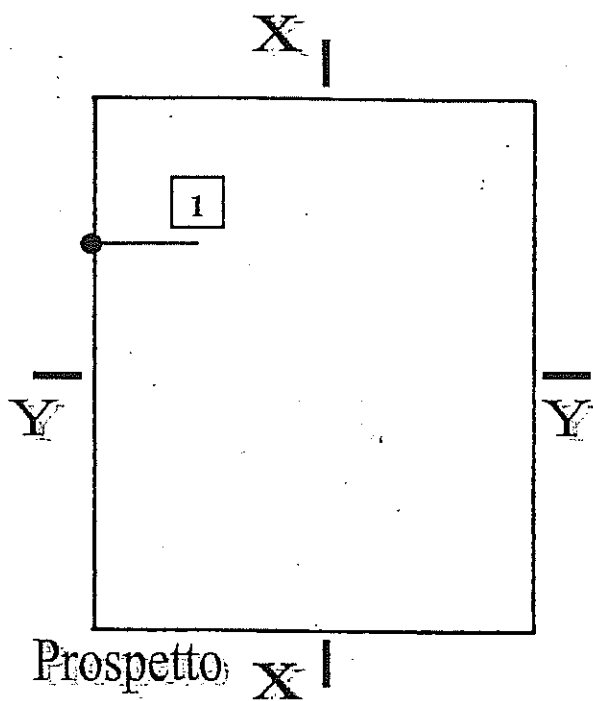

# RAPPRESENTAZIONE GRAFICA DEGLI ELEMENTI ARCHITETTONICI

Indicazione del manufatto:

Foro di finestra

Riferimento per l'identificazione:

H.8

1. riquadratura eseguita con intonaco, con le dimensioni riportate nel disegno, con superfici dell'intonaco lisciate a fratazzino

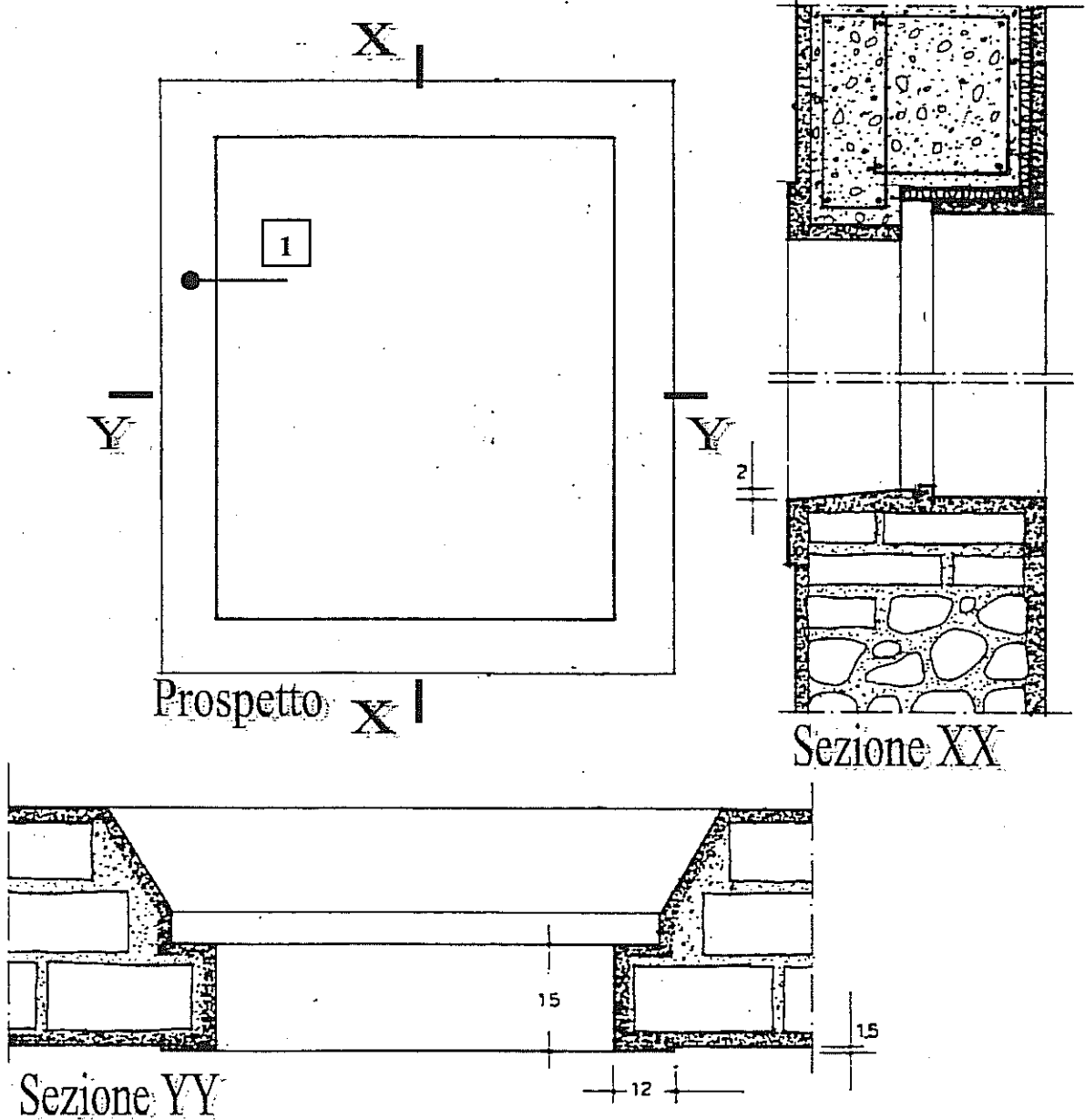

# RAPPRESENTAZIONE GRAFICA DEGLI ELEMENTI ARCHITETTONICI

Indicazione del manufatto:

Porta d'ingresso in legno ad una anta

Riferimento per l'identificazione:

I.1

1. doppio strato di tavole in legno di essenza resinosa, disposte verticalmente all'interno e orizzontalmente all'esterno, suddivise come da disegno; i due strati saranno assemblati mediante chiodatura ribattuta o metodo analogo; trattamento protettivo mediante impregnatura o spalmatura con liquidi antitarlo, antimuffa e successiva verniciatura trasparente, non lucida
2. cardini a muro, su tre punti, e ferramenta di sostegno in acciaio brunito
3. pomoli e maniglie in ottone, di forma semplice

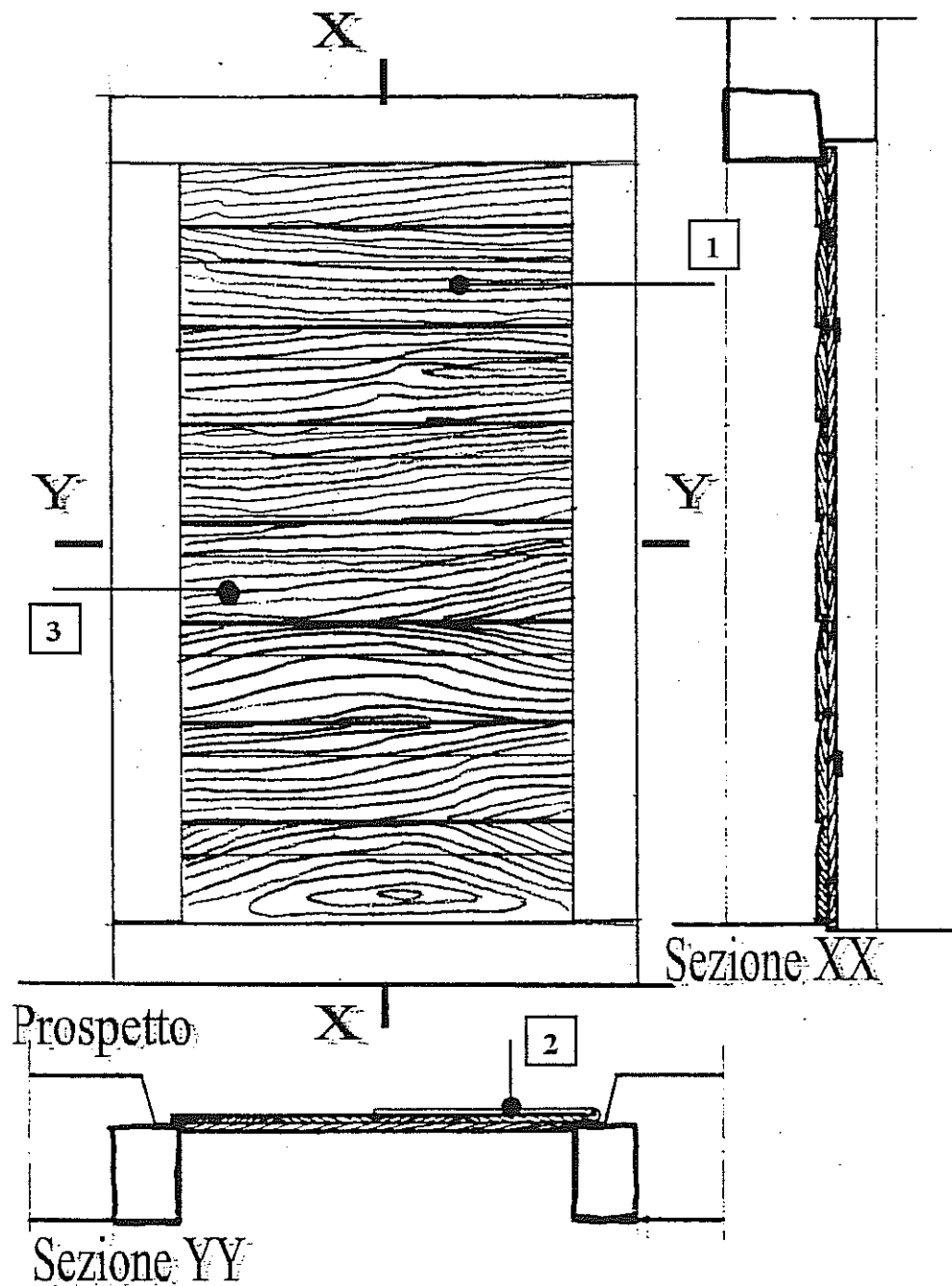



## RAPPRESENTAZIONE GRAFICA DEGLI ELEMENTI ARCHITETTONICI

Indicazione del manufatto: Porta d'ingresso in legno ad una anta  
Riferimento per l'identificazione: I.2

1. intelaiatura a due montanti e tre traversi con specchiatura in doghe verticali incastrate, suddivise come da disegno; i due strati saranno assemblati mediante chiodatura ribattuta o metodo analogo; trattamento protettivo mediante impregnatura o spalmatura con liquidi antitarlo, antimuffa e successiva verniciatura trasparente, non lucida
2. cardini a muro, su tre punti, e ferramenta di sostegno in acciaio brunito
3. pomoli e maniglie in ottone, di forma semplice

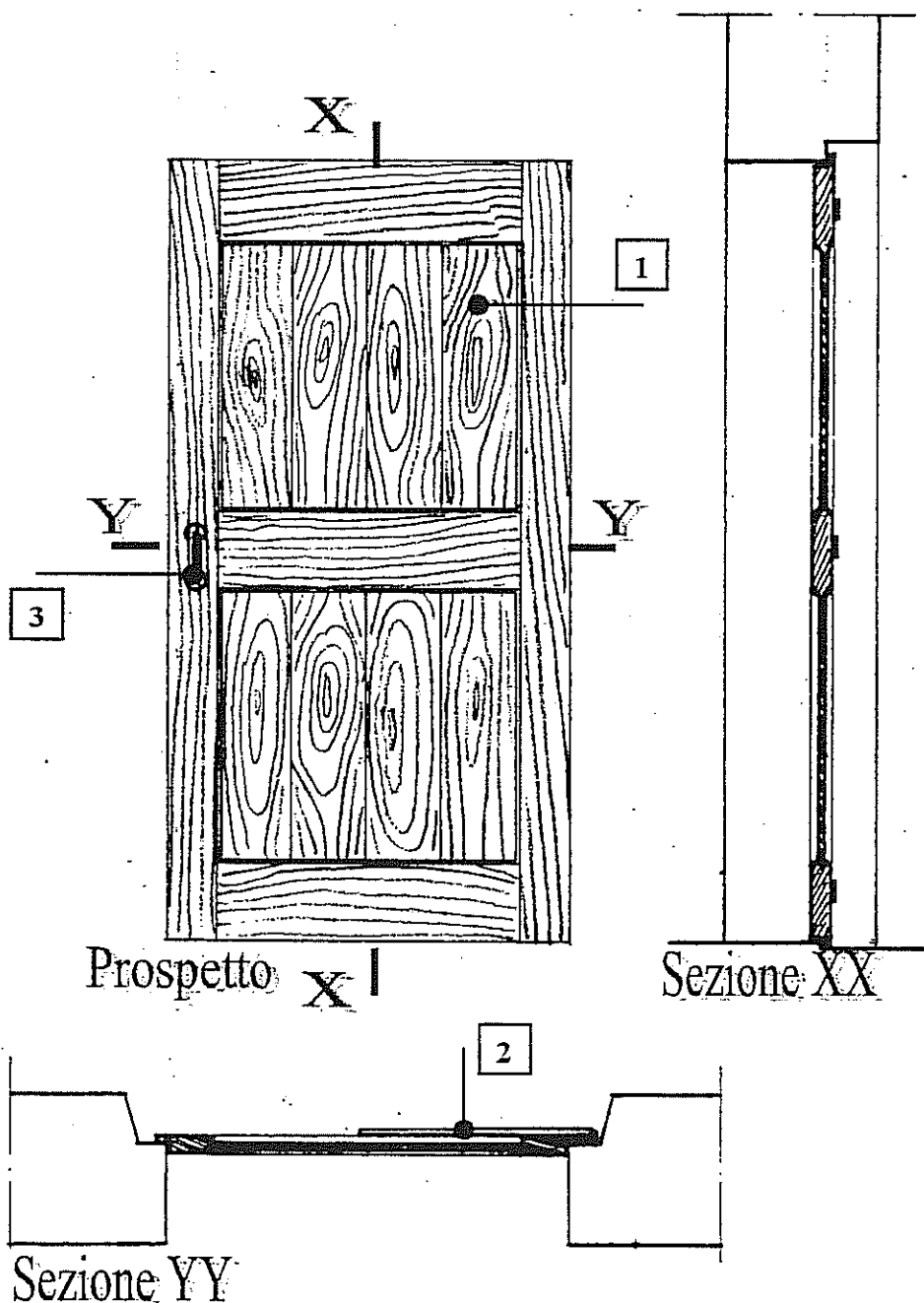

# RAPPRESENTAZIONE GRAFICA DEGLI ELEMENTI ARCHITETTONICI

Indicazione del manufatto:

Porta d'ingresso in legno a due ante

Riferimento per l'identificazione:

I.3

1. intelaiatura a due montanti e tre traversi con specchiatura in doghe verticali incastrate, suddivise come da disegno, e cassa fissata alla muratura dietro lo stipite in pietra; trattamento protettivo mediante impregnatura o spalmatura con liquidi antitarlo, antimuffa e successiva verniciatura trasparente, non lucida
2. pomoli e maniglie in ottone, di forma semplice

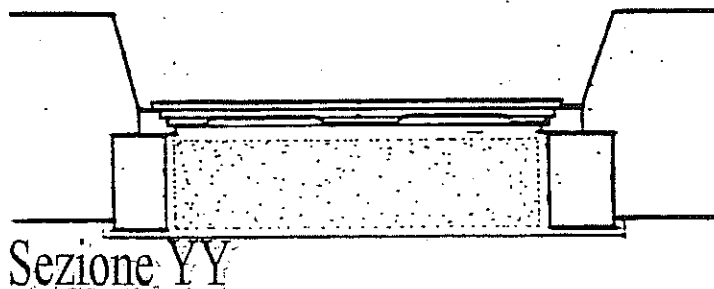
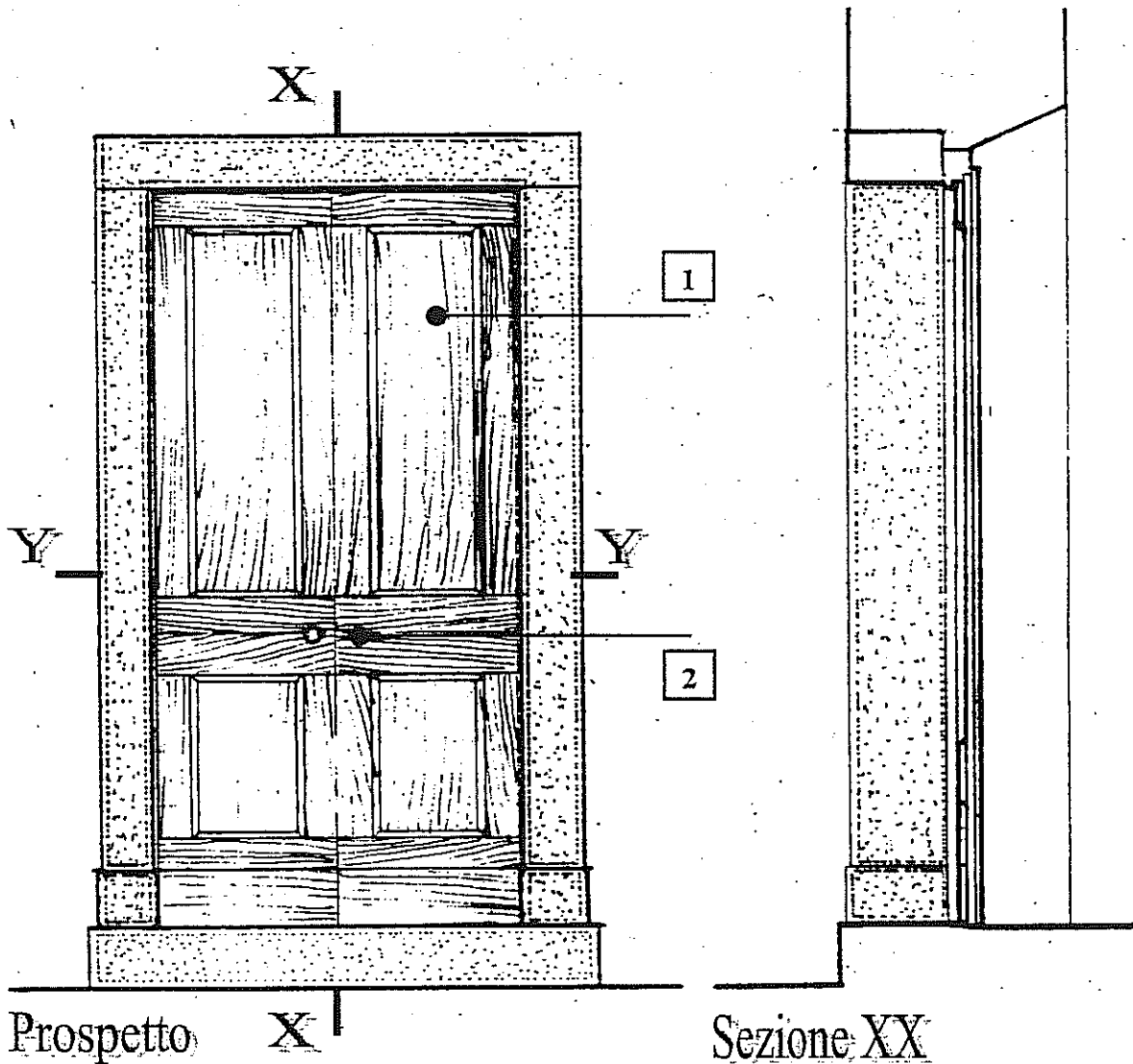

# RAPPRESENTAZIONE GRAFICA DEGLI ELEMENTI ARCHITETTONICI

Indicazione del manufatto:

Porta d'ingresso in legno a due ante

Riferimento per l'identificazione:

I.4

1. intelaiatura a due montanti e tre traversi con specchiatura in doghe verticali incastrate, suddivise come da disegno, e cassa fissata alla muratura dietro lo stipite in pietra; trattamento protettivo mediante impregnatura o spalmatura con liquidi antitarlo, antimuffa e successiva verniciatura trasparente, non lucida
2. pomoli e maniglie in ottone, di forma semplice

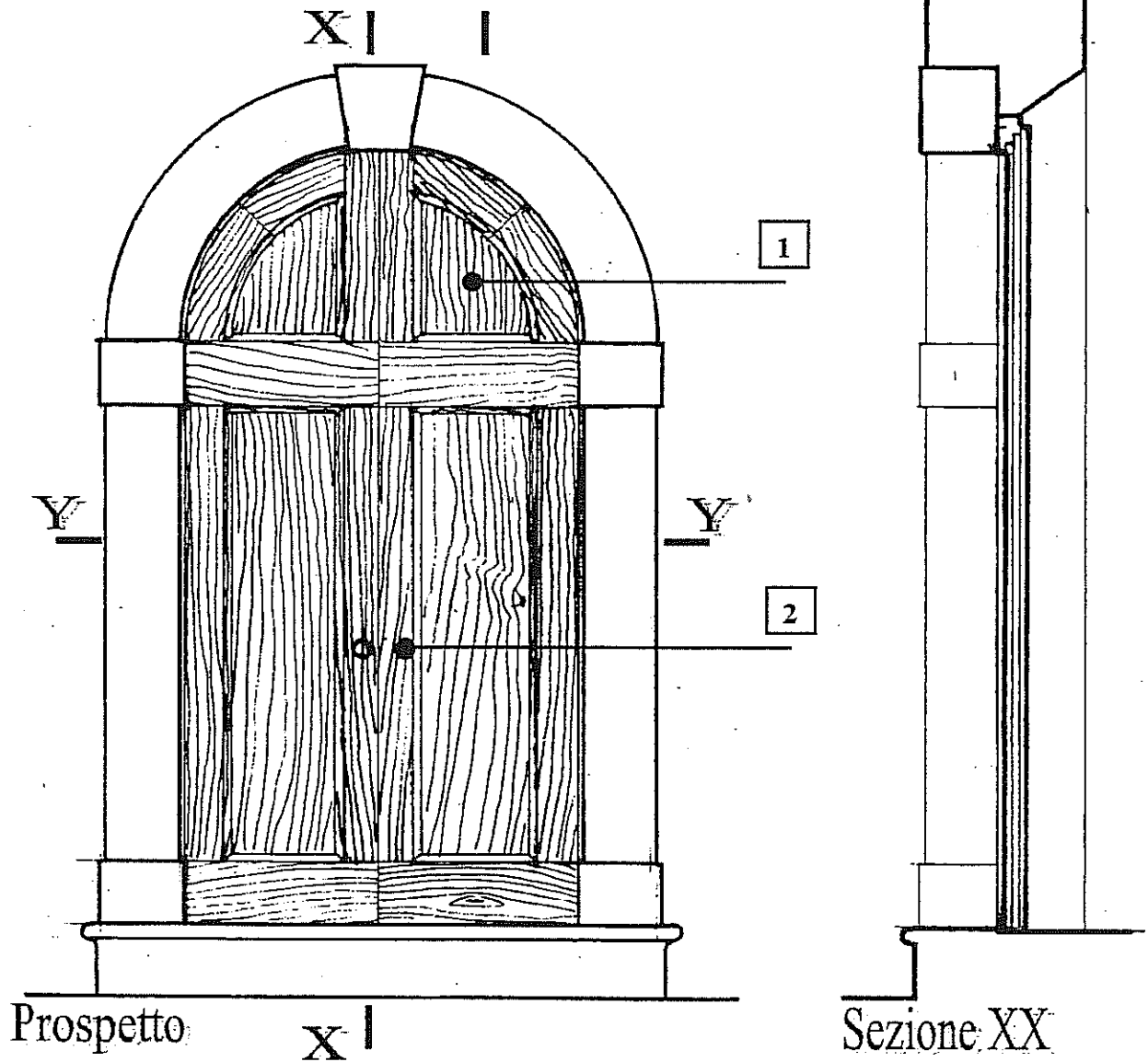

Sezione YY

# RAPPRESENTAZIONE GRAFICA DEGLI ELEMENTI ARCHITETTONICI

Indicazione del manufatto:

Porta d'ingresso ad una anta con sopra luce

Riferimento per l'identificazione:

I.5

1. doppio strato di tavole in legno di essenza resinosa, disposte verticalmente all'interno e orizzontalmente all'esterno, suddivise come da disegno; i due strati saranno assemblati mediante chiodatura ribattuta o metodo analogo; trattamento protettivo mediante impregnatura o spalmatura con liquidi antitarlo, antimuffa e successiva verniciatura trasparente, non lucida
2. cardini a muro, su tre punti, e ferramenta di sostegno in acciaio brunito o zincato brunito
3. pomoli e maniglie in ottone, di forma semplice
4. telaio apribile in legno della stessa essenza e con lo stesso trattamento protettivo della porta

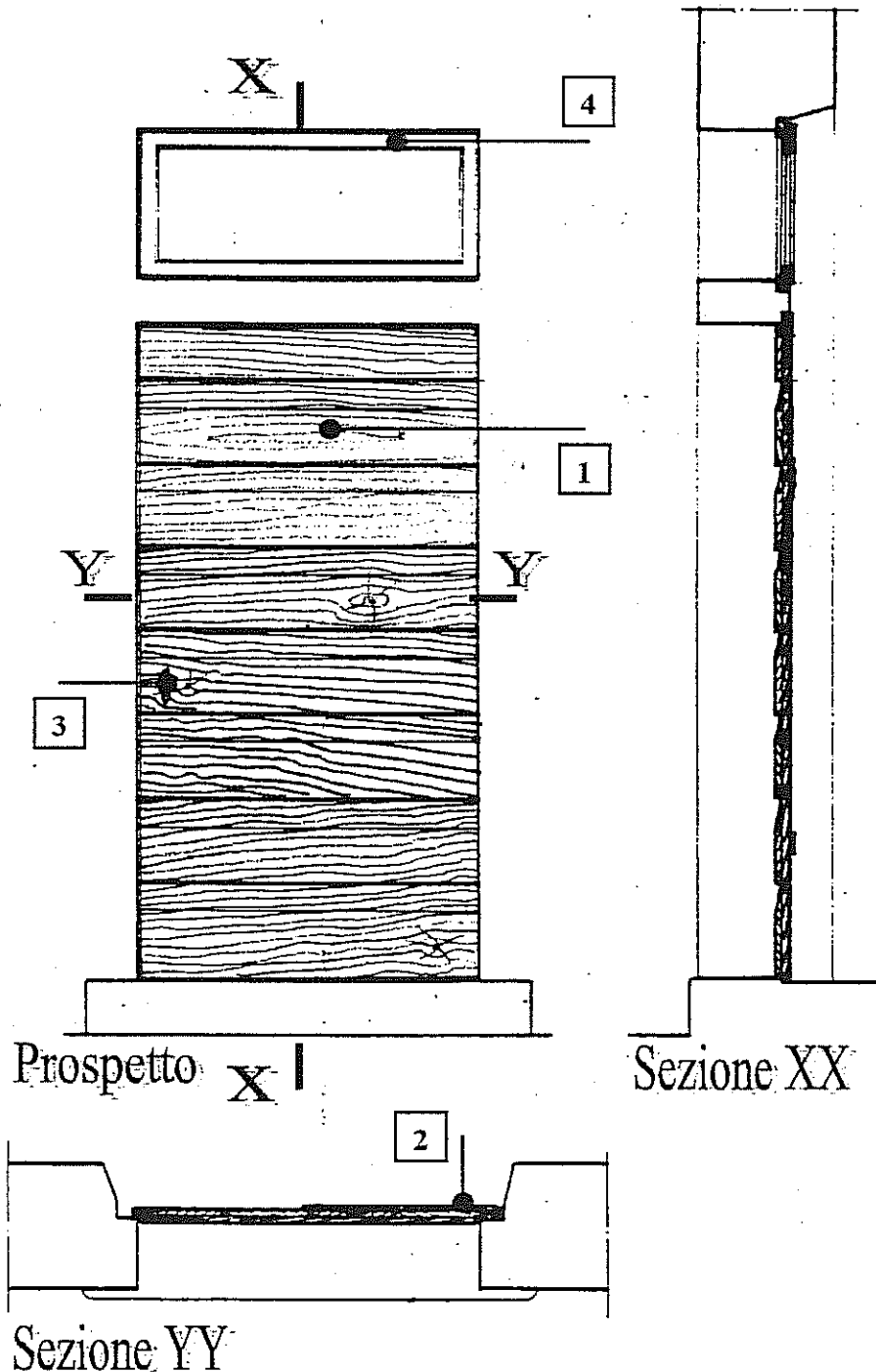

# RAPPRESENTAZIONE GRAFICA DEGLI ELEMENTI ARCHITETTONICI

Indicazione del manufatto:

Porta d'ingresso ad una anta con soprauce

Riferimento per l'identificazione:

I.6

1. intelaiatura a due montanti e tre traversi con specchiatura in doghe verticali incastrate, suddivise come da disegno; i due strati saranno assemblati mediante chiodatura ribattuta o metodo analogo; trattamento protettivo mediante impregnatura o spalmatura con liquidi antitarlo, antimuffa e successiva verniciatura trasparente, non lucida
2. cardini a muro, su tre punti, e ferramenta di sostegno in acciaio brunito
3. pomoli e maniglie in ottone, di forma semplice
4. telaio apribile in legno della stessa essenza e con lo stesso trattamento protettivo della porta

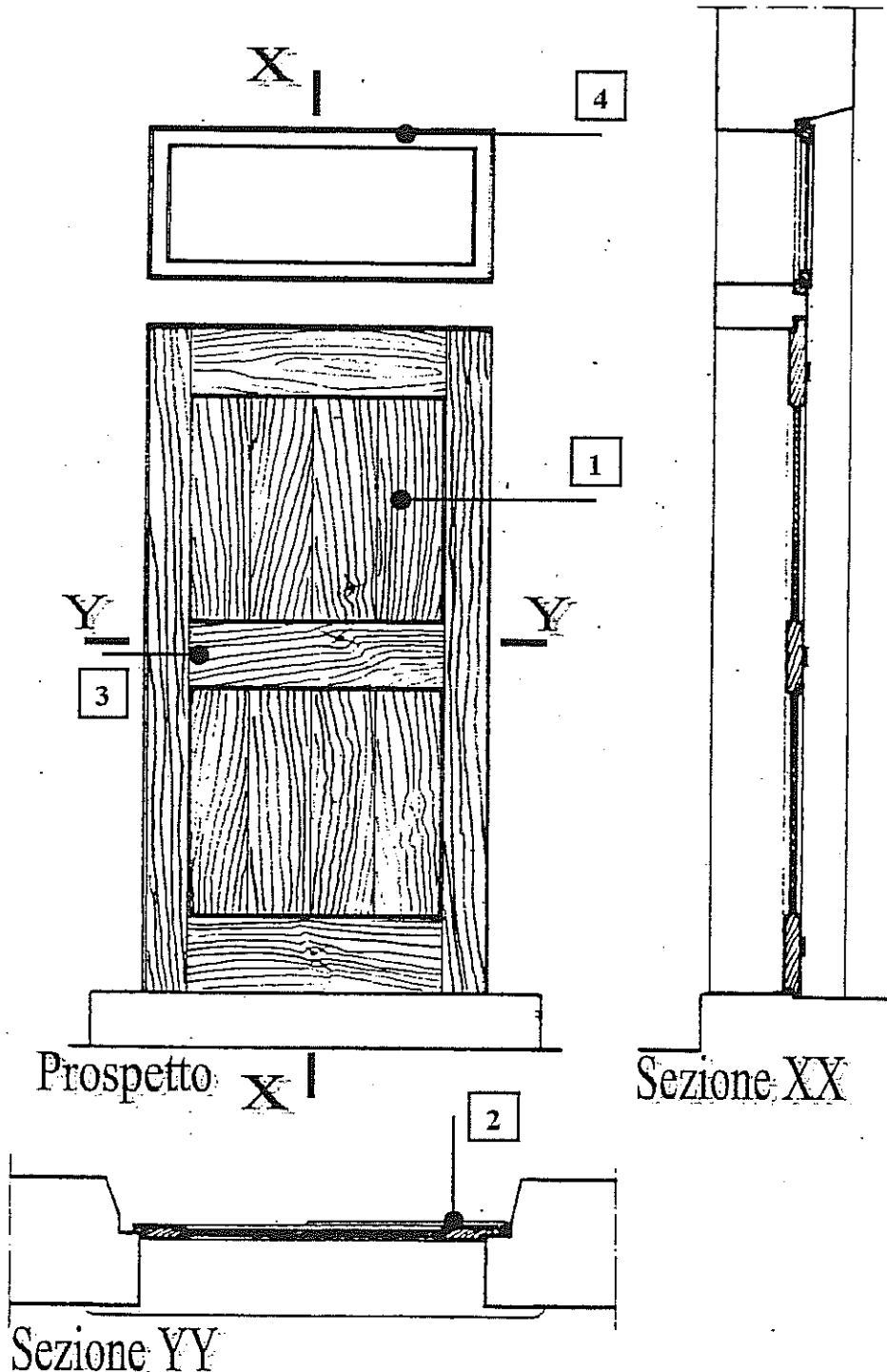

# RAPPRESENTAZIONE GRAFICA DEGLI ELEMENTI ARCHITETTONICI

Indicazione del manufatto:

Porta d'ingresso ad una anta con sopra luce

Riferimento per l'identificazione:

I.7

1. intelaiatura a due montanti e tre traversi con specchiatura in doghe verticali incastrate, suddivise come da disegno, e cassa fissata alla muratura dietro lo stipite in pietra; trattamento protettivo mediante impregnatura o spalmatura con liquidi antitarlo, antimuffa e successiva verniciatura trasparente, non lucida
2. pomoli e maniglie in ottone, di forma semplice
3. telaio apribile in legno della stessa essenza e con lo stesso trattamento protettivo della porta

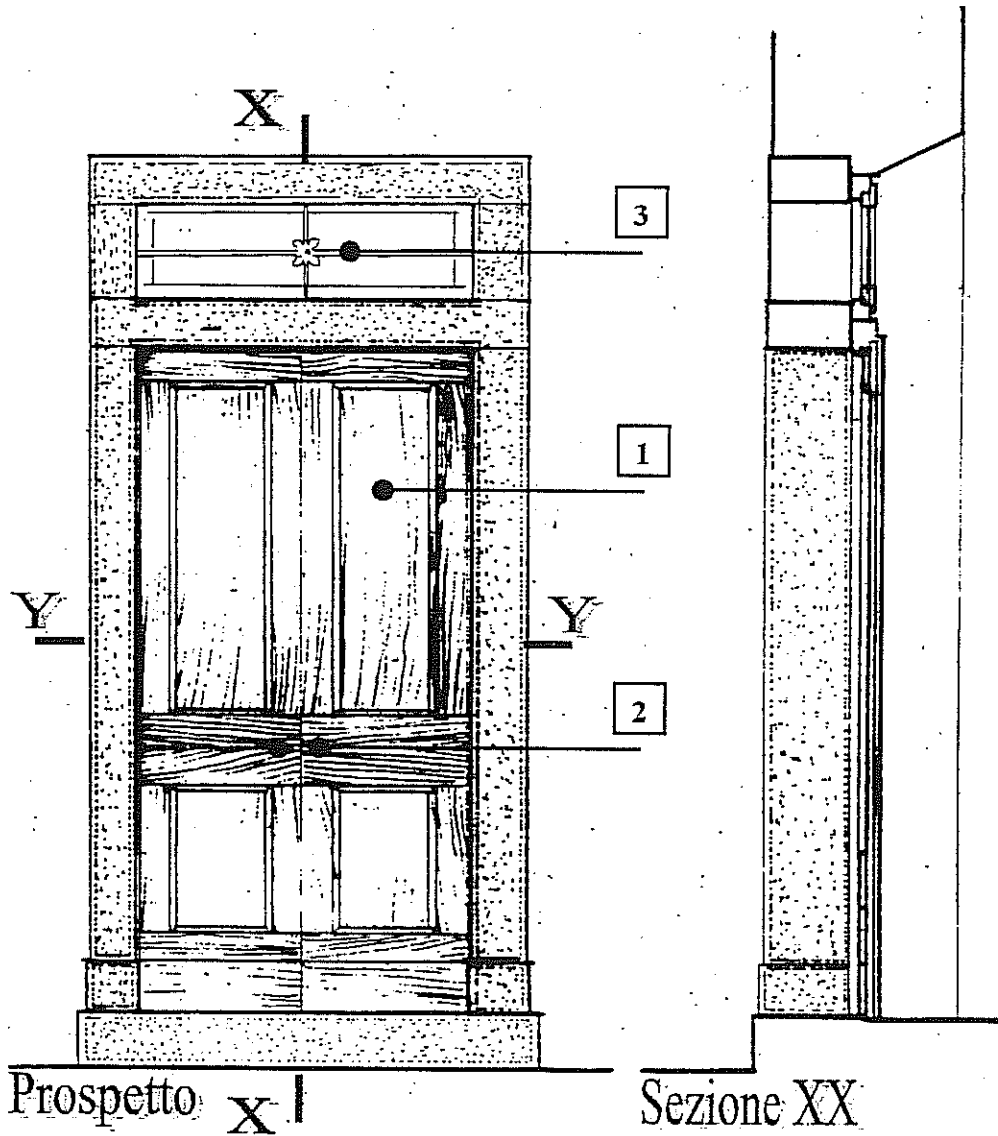

Prospetto X I

Sezione XX

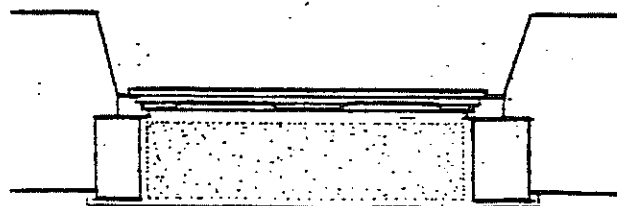

Sezione YY

# RAPPRESENTAZIONE GRAFICA DEGLI ELEMENTI ARCHITETTONICI

Indicazione del manufatto:

Porta d'ingresso a due ante con soprauce

Riferimento per l'identificazione:

I.8

1. intelaiatura a due montanti e tre traversi con specchietatura in doghe verticali incastrate, suddivise come da disegno, e cassa fissata alla muratura dietro lo stipite in pietra; trattamento protettivo mediante impregnatura o spalmatura con liquidi antitarlo, antimuffa e successiva verniciatura trasparente, non lucida
2. pomoli e maniglie in ottone, di forma semplice
3. telaio apribile in legno della stessa essenza e con lo stesso trattamento protettivo della porta

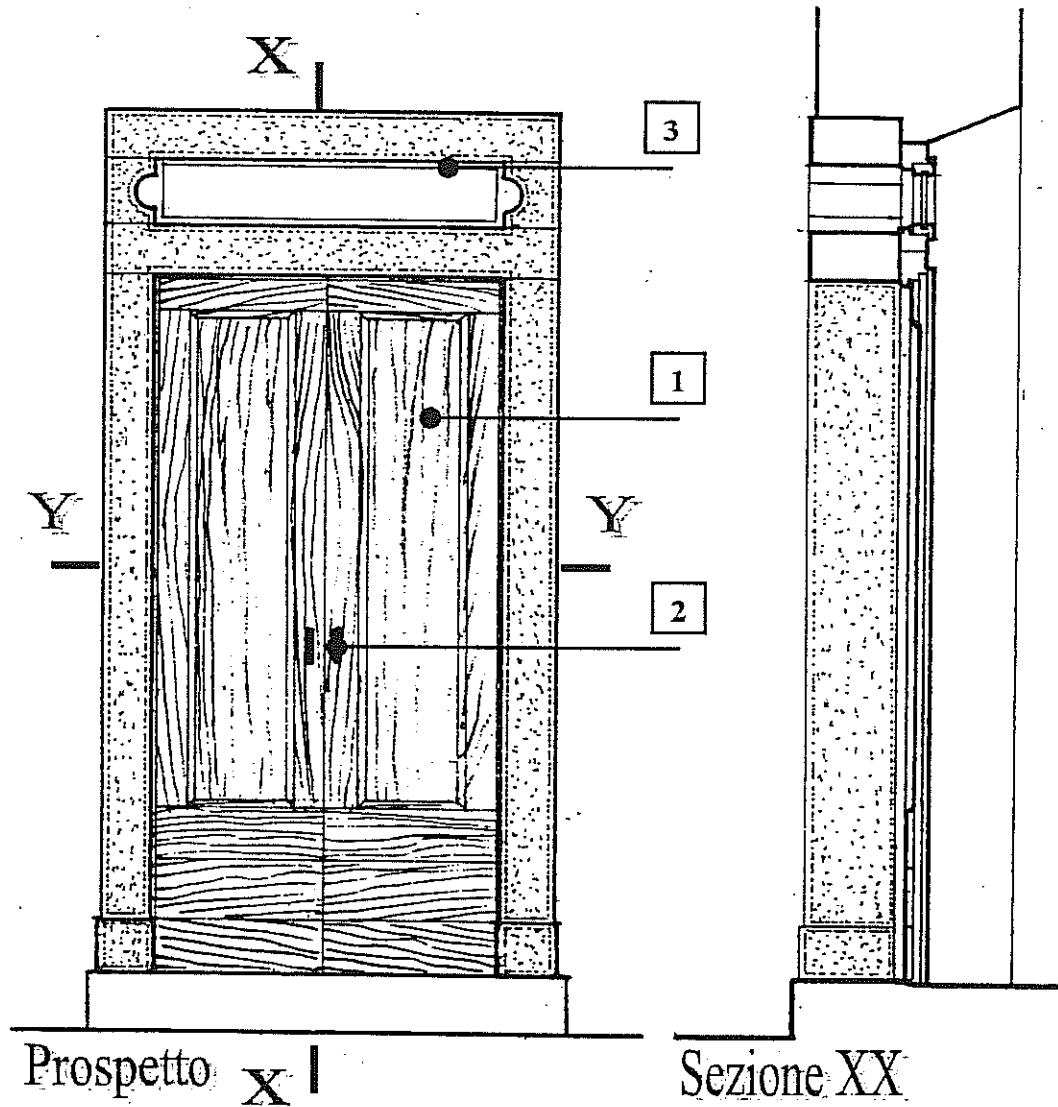

Sezione YY

## RAPPRESENTAZIONE GRAFICA DEGLI ELEMENTI ARCHITETTONICI

Indicazione del manufatto:

Cancello in legno

Riferimento per l'identificazione:

I.9

1. tavole verticali sagomate con due orizzontali ed una traversa in legno di essenza resinosa; trattamento protettivo mediante impregnatura o spalmatura con liquidi antitarlo, antimuffa e successiva verniciatura trasparente, non lucida
2. cardini a muro in acciaio brunito

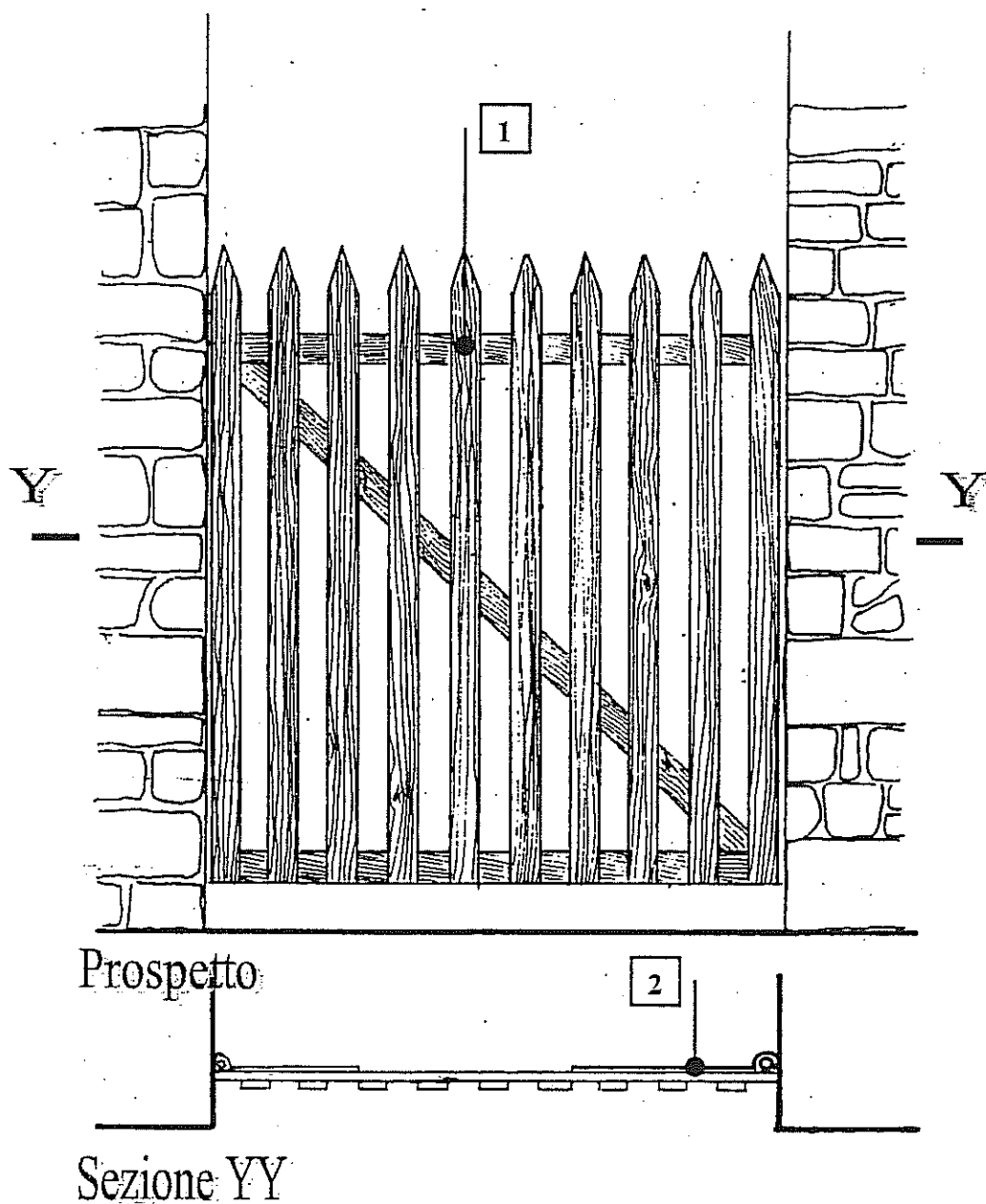



# RAPPRESENTAZIONE GRAFICA DEGLI ELEMENTI ARCHITETTONICI

Indicazione del manufatto: Inferriata per finestra  
Riferimento per l'identificazione: J.1

1. telaio in profilati di ferro piatto e quadro da fissare per punti sui lati verticali nella muratura o negli stipiti, completo di protezione superficiale da realizzarsi mediante brunitura, zincatura brunita o vernice di colore bruno opaco

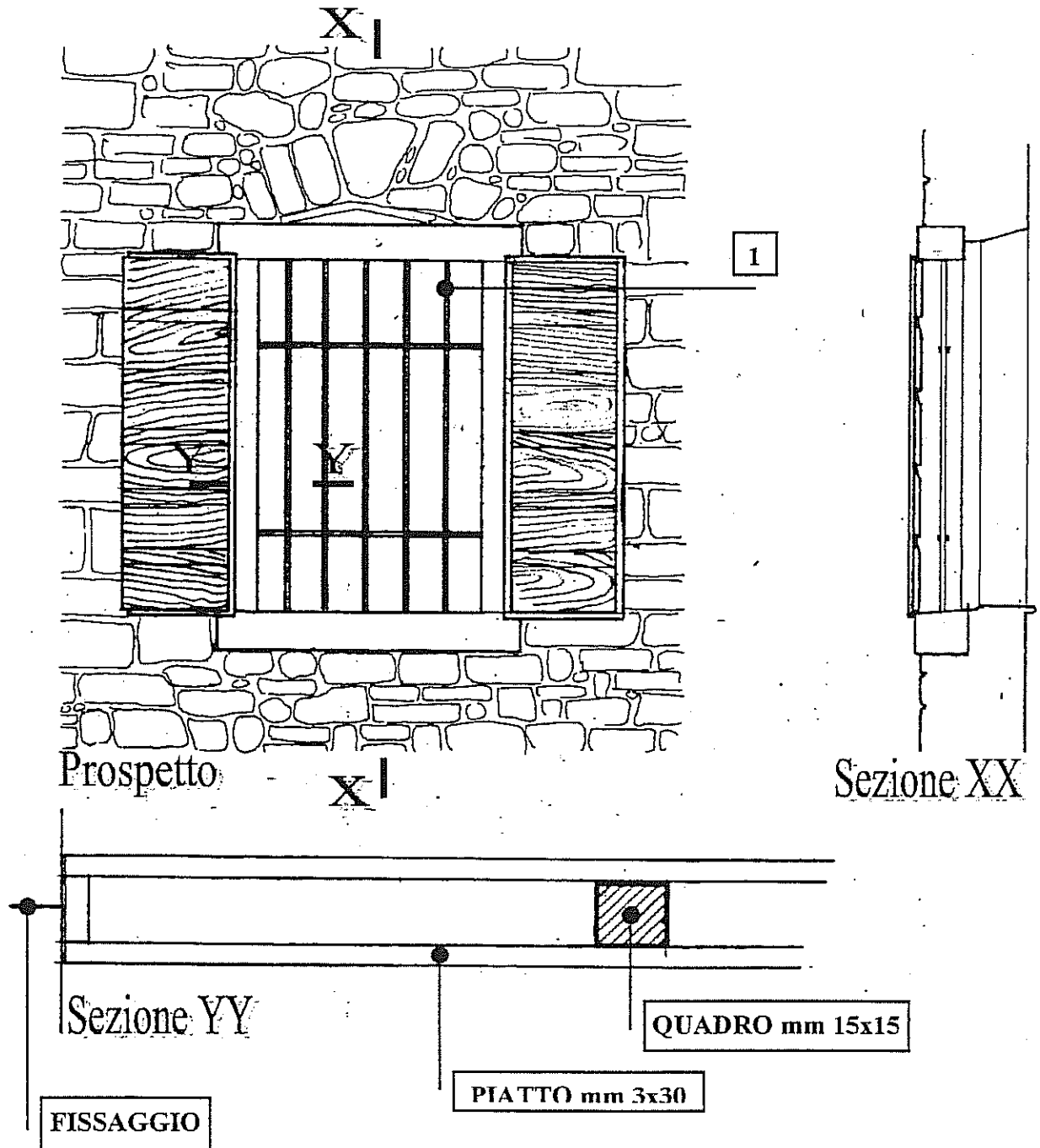

# RAPPRESENTAZIONE GRAFICA DEGLI ELEMENTI ARCHITETTONICI

Indicazione del manufatto: Inferriata per finestra  
Riferimento per l'identificazione: J.2

1. telaio in profilati di ferro piatto e quadro da fissare per punti sui lati verticali nella muratura o negli stipiti, completo di protezione superficiale da realizzarsi mediante brunitura, zincatura brunita o vernice di colore bruno opaco

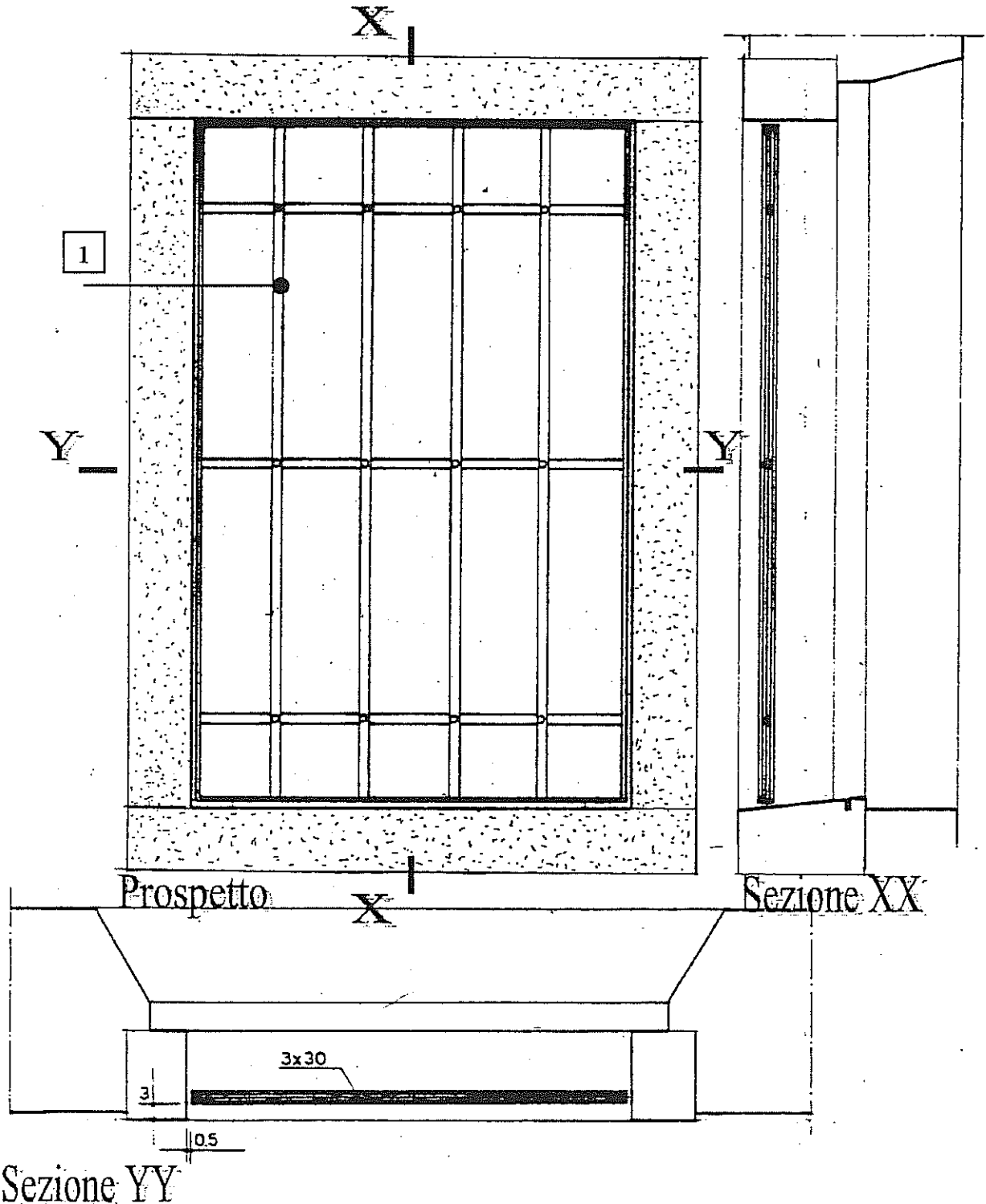

# RAPPRESENTAZIONE GRAFICA DEGLI ELEMENTI ARCHITETTONICI

Indicazione del manufatto:

Inferriata per finestra

Riferimento per l'identificazione:

J.3

1. telaio in profilati di ferro piatto e quadro da fissare per punti sui lati verticali nella muratura o negli stipiti, completo di protezione superficiale da realizzarsi mediante brunitura, zincatura brunita o vernice di colore bruno opaco

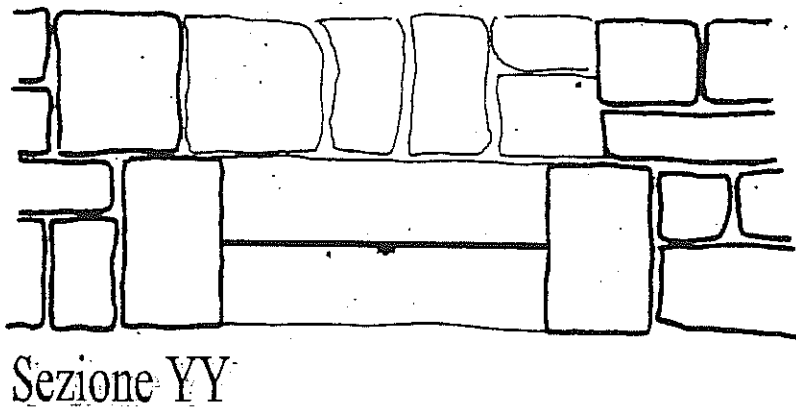
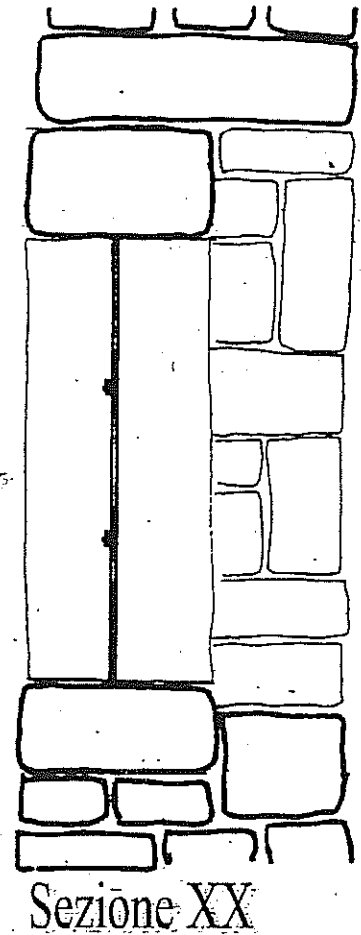
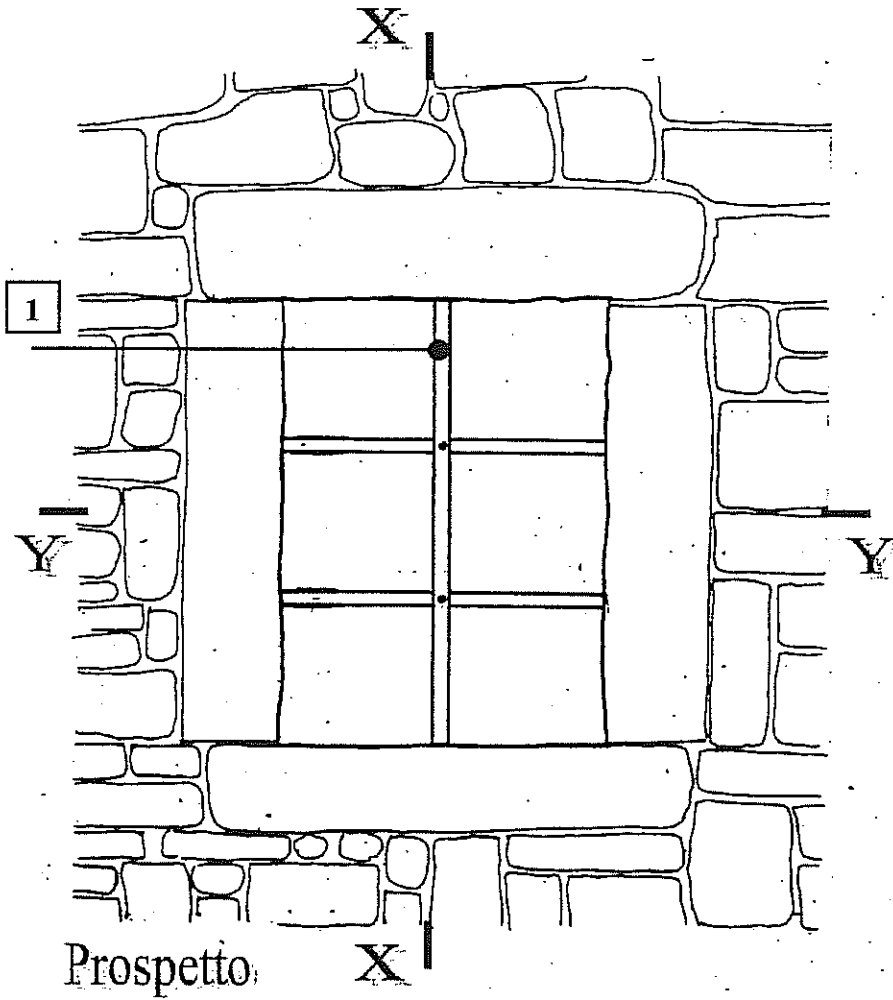

## RAPPRESENTAZIONE GRAFICA DEGLI ELEMENTI ARCHITETTONICI

Indicazione del manufatto: Inferriata per finestra  
Riferimento per l'identificazione: J.4

1. lama piatta, dello spessore di mm.3 x 4, lavorata a caldo, sagomata come da disegno, da fissare per punti negli stipiti, completa di protezione superficiale da realizzarsi mediante brunitura, zincatura brunita o vernice di colore bruno opaco

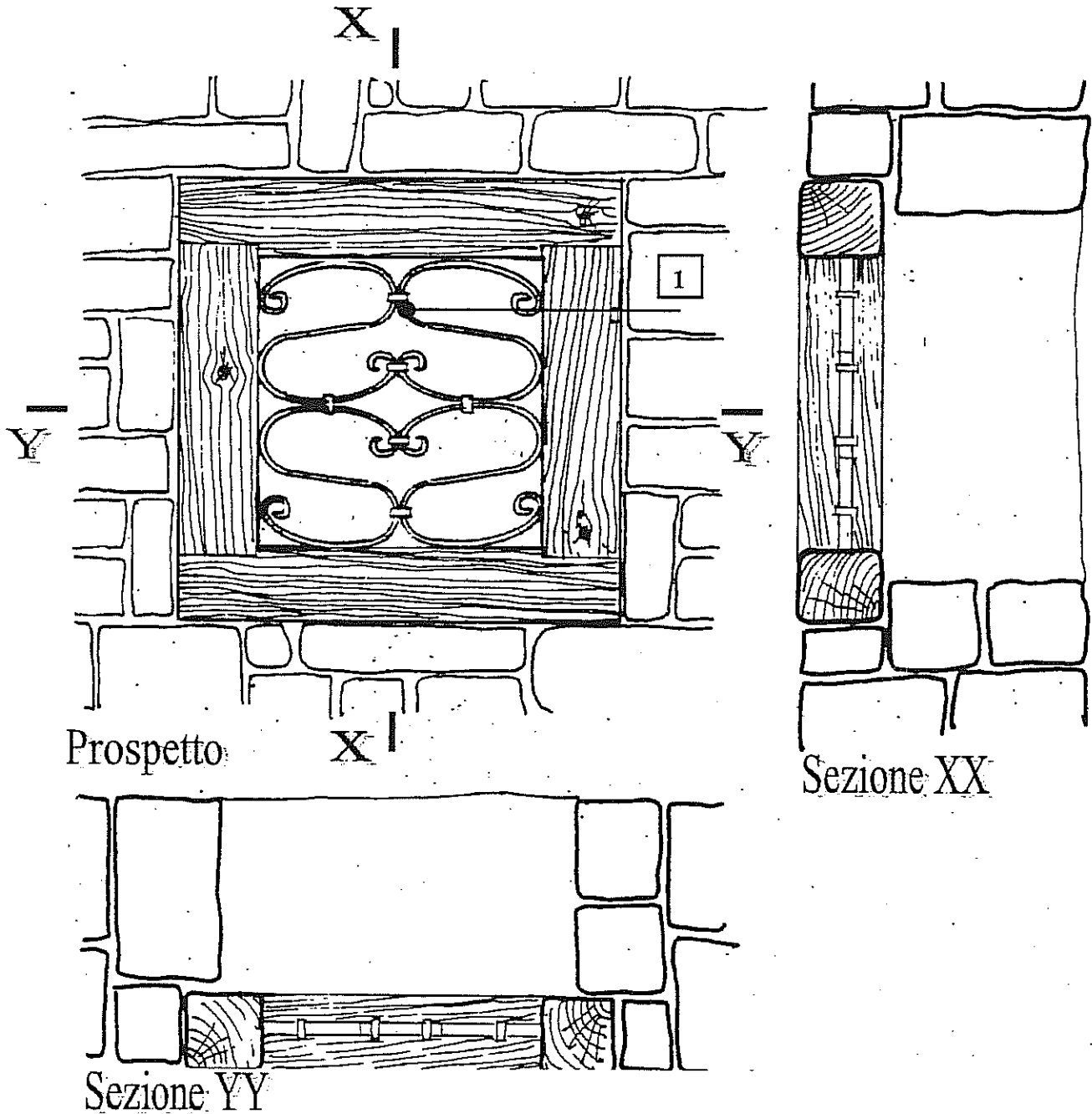

# RAPPRESENTAZIONE GRAFICA DEGLI ELEMENTI ARCHITETTONICI

Indicazione del manufatto: Finestra vetrata ad una anta  
Riferimento per l'identificazione: L.1

1. finestra in legno di essenza resinosa, apribile ad anta/ribalta, vetri con camera stagna, lisci, incolori e trasparenti, organi di manovra e chiusura in acciaio brunito o ottone; completa di trattamento protettivo mediante impregnatura o spalmatura con liquidi antitarlo, antimuffa e successiva verniciatura trasparente, non lucida, con velatura di colore bruno

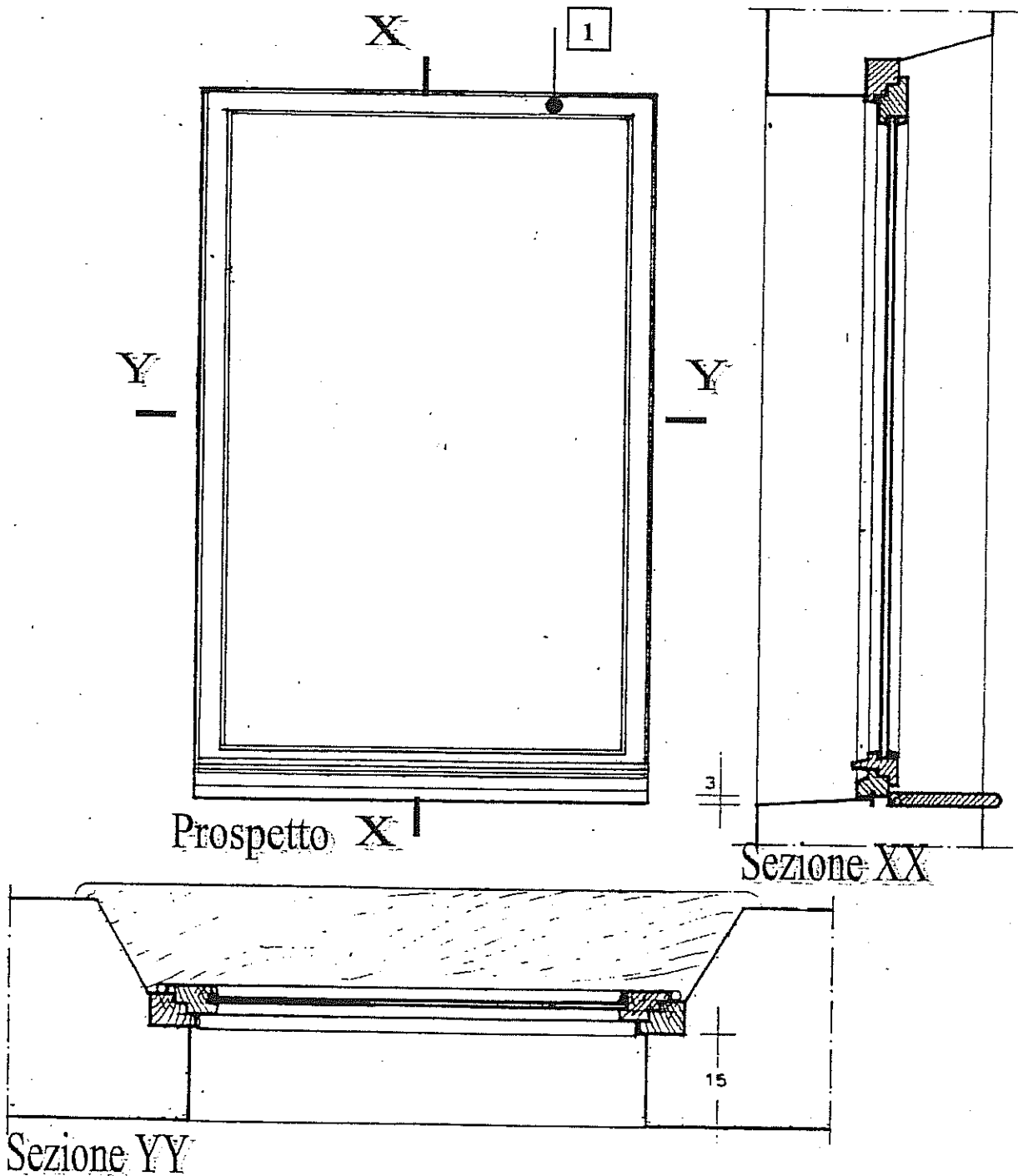

# RAPPRESENTAZIONE GRAFICA DEGLI ELEMENTI ARCHITETTONICI

Indicazione del manufatto: Finestra vetrata a due ante  
Riferimento per l'identificazione: L.2

1. finestra in legno di essenza resinosa, apribile a due ante, vetri con camera stagna, lisci, incolori e trasparenti, organi di manovra e chiusura in acciaio brunito o ottone; completa di trattamento protettivo mediante impregnatura o spalmatura con liquidi antitarlo, antimuffa e successiva verniciatura trasparente, non lucida, con velatura di colore bruno

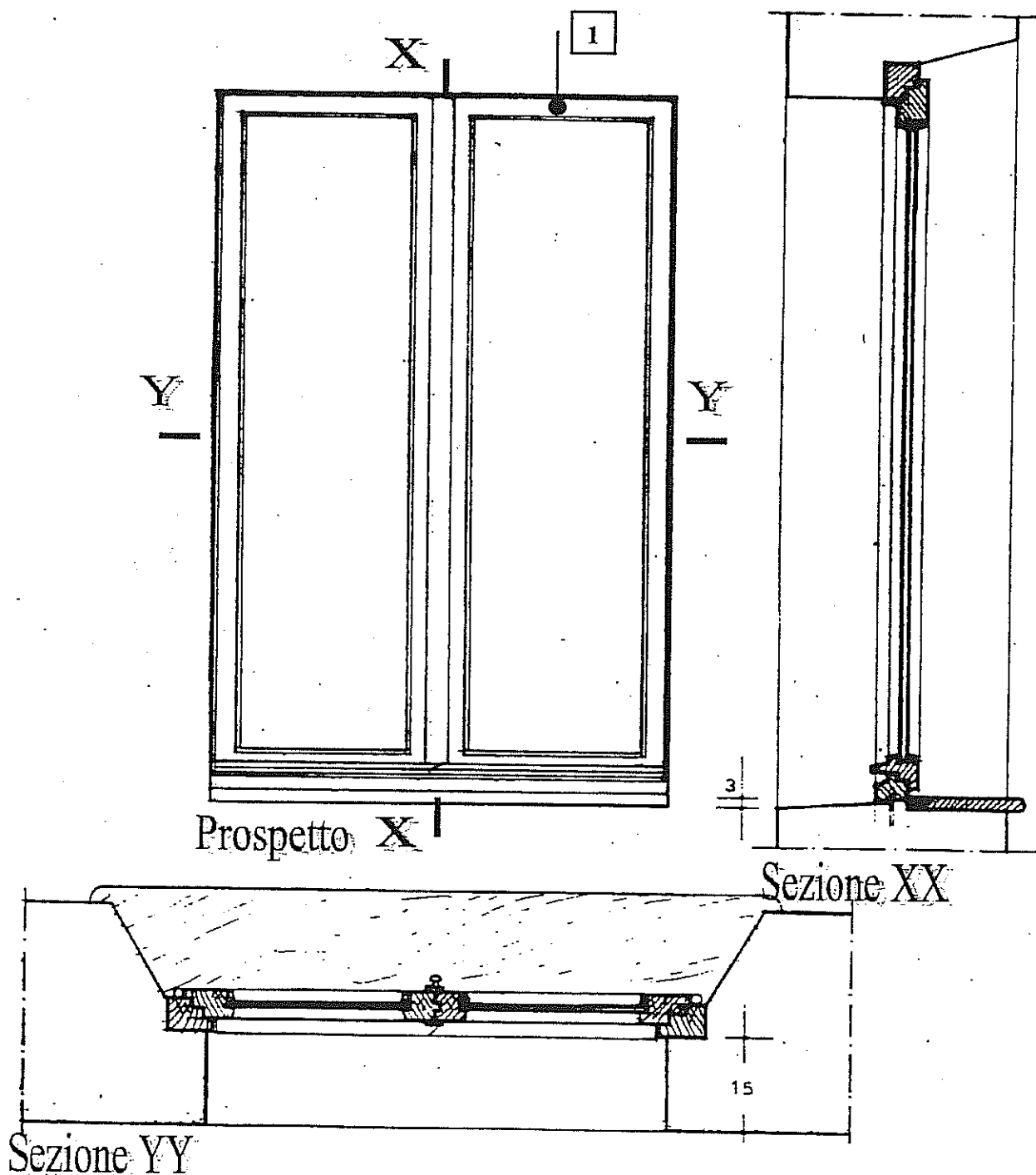

# RAPPRESENTAZIONE GRAFICA DEGLI ELEMENTI ARCHITETTONICI

Indicazione del manufatto:

Finestra a vetri con montanti ed una anta

Riferimento per l'identificazione:

L.3

1. finestra in legno di essenza resinosa, apribile ad anta/ribalta, vetri con camera stagna, lisci, incolori e trasparenti, organi di manovra e chiusura in acciaio brunito o ottone; completa di trattamento protettivo mediante impregnatura o spalmatura con liquidi antitarlo, antimuffa e successiva verniciatura trasparente, non lucida, con velatura di colore bruno

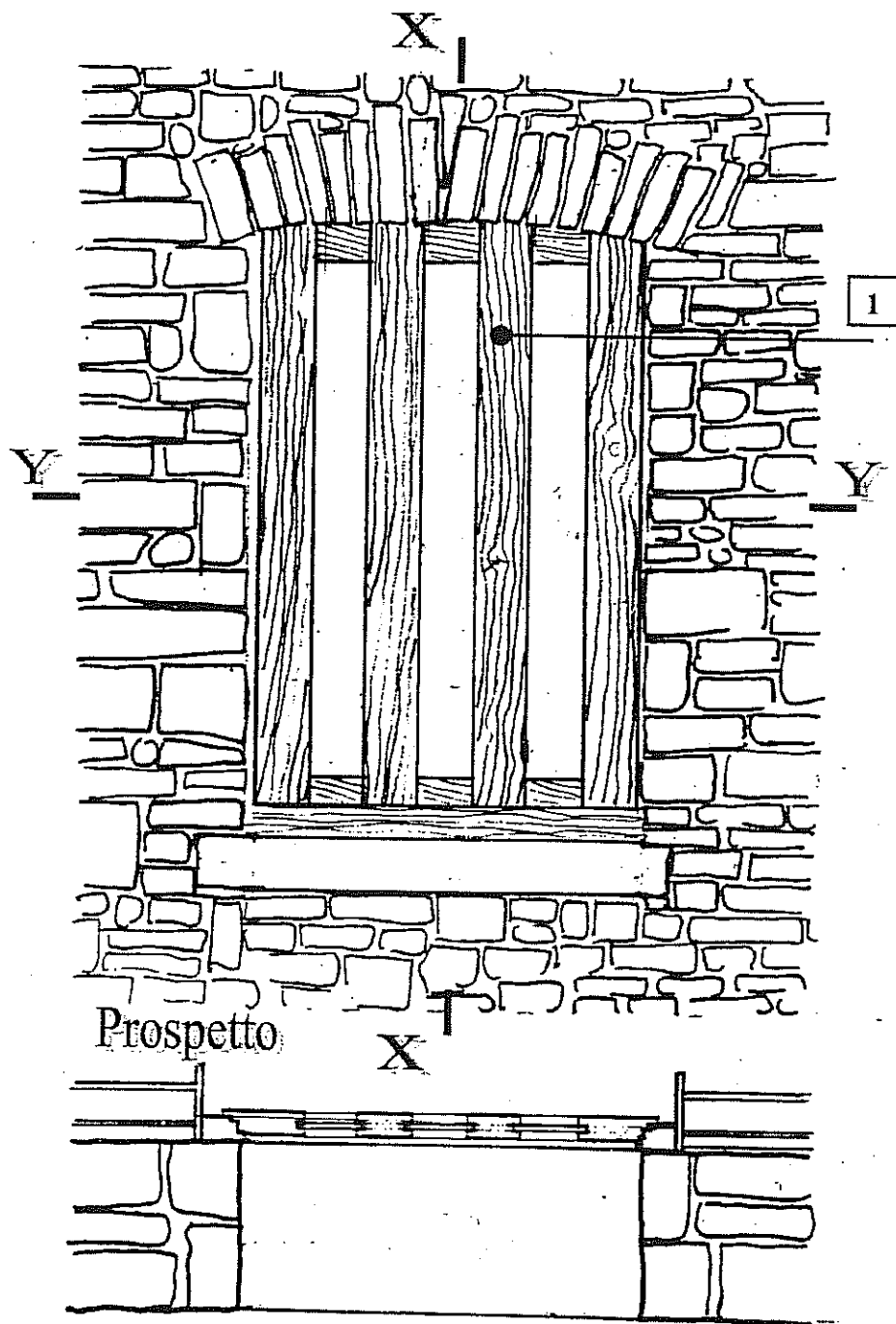

Sezione YY

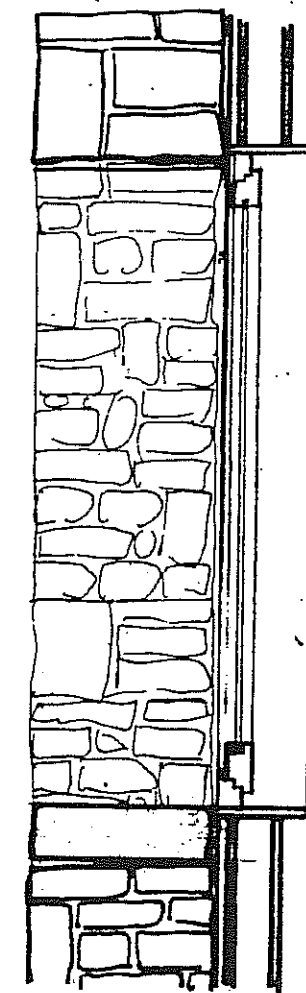

Sezione XX

# RAPPRESENTAZIONE GRAFICA DEGLI ELEMENTI ARCHITETTONICI

Indicazione del manufatto: Finestra vetrata ad una anta  
Riferimento per l'identificazione: L.4

1. finestra in legno di essenza resinosa, apribile ad anta/ribalta, vetri con camera stagna, lisci, incolore e trasparenti, organi di manovra e chiusura in acciaio brunito o ottone; completa di trattamento protettivo mediante impregnatura o spalmatura con liquidi antitarlo, antimuffa e successiva verniciatura trasparente, non lucida, con velatura di colore bruno

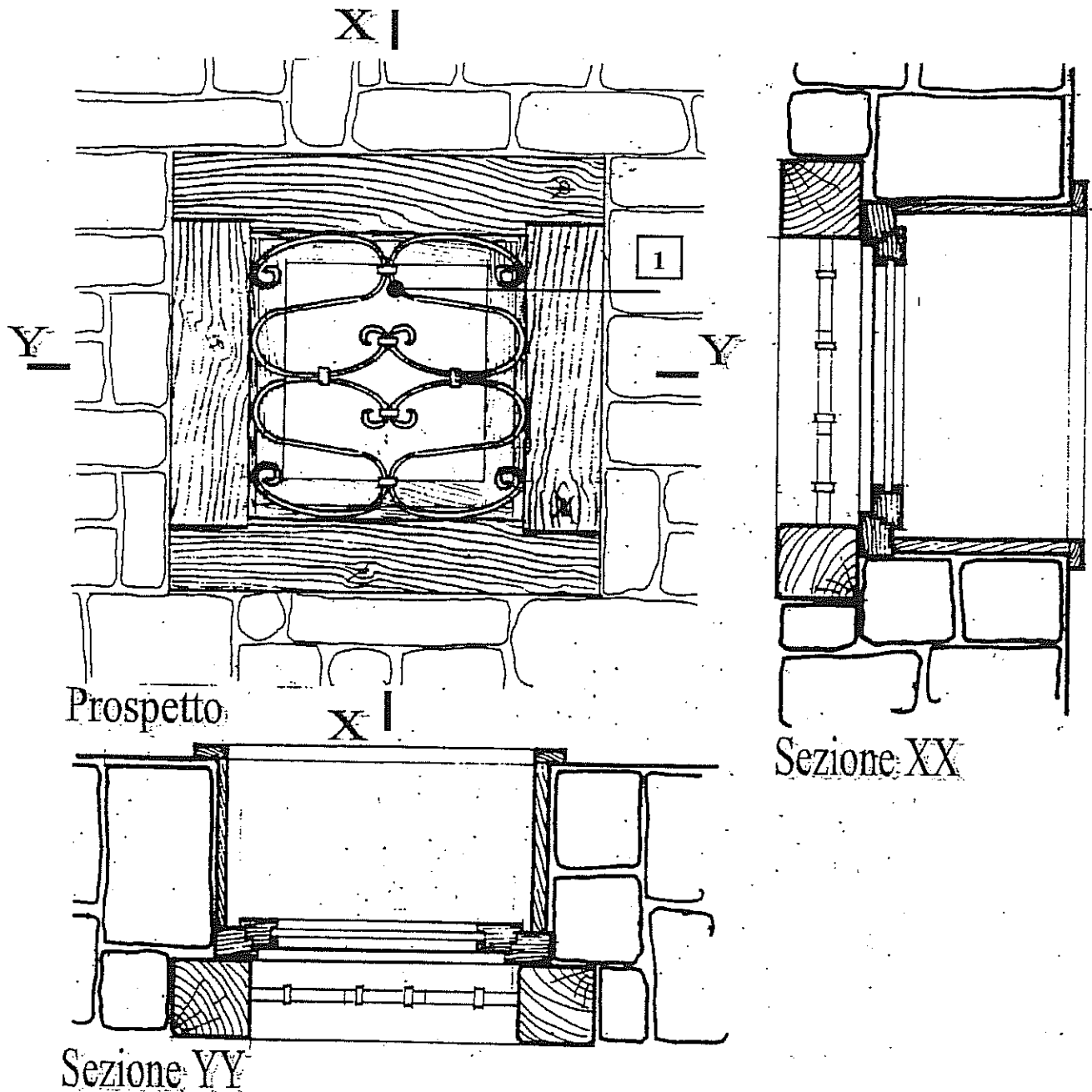



# RAPPRESENTAZIONE GRAFICA DEGLI ELEMENTI ARCHITETTONICI

Indicazione del manufatto:

Finestra vetrata ad una anta

Riferimento per l'identificazione:

L.5

1. finestra in legno di essenza resinosa, apribile ad anta/ribalta, vetri con camera stagna, lisci, incolori e trasparenti, organi di manovra e chiusura in acciaio brunito o ottone; completa di trattamento protettivo mediante impregnatura o spalmatura con liquidi antitarlo, antimuffa e successiva verniciatura trasparente, non lucida, con velatura di colore bruno

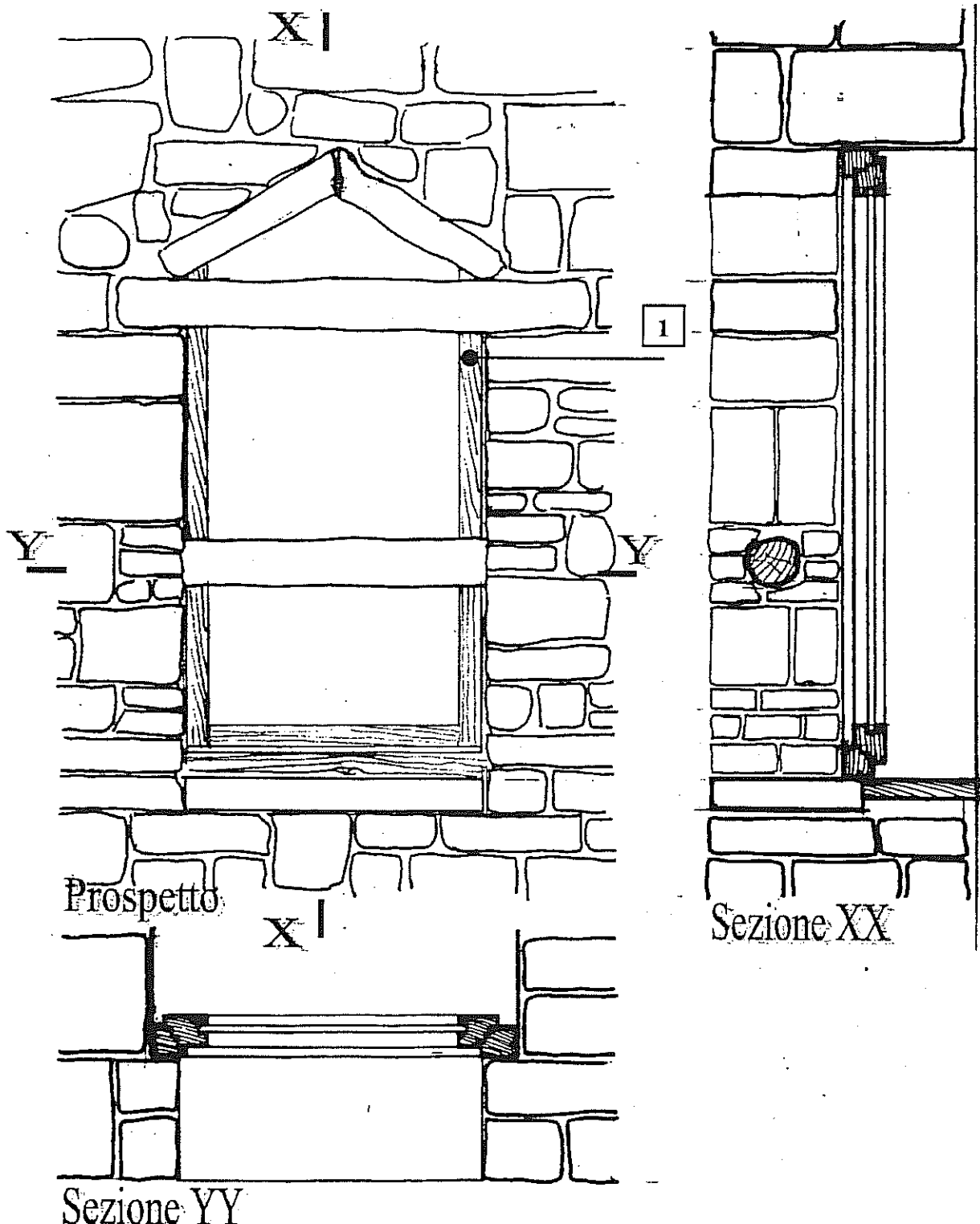

# RAPPRESENTAZIONE GRAFICA DEGLI ELEMENTI ARCHITETTONICI

Indicazione del manufatto:

Oscuri di finestra in legno

Riferimento per l'identificazione:

K.1

1. doppio strato di tavole in legno di essenza resinosa, disposte orizzontalmente all'interno e verticalmente all'esterno, suddivise come da disegno; i due strati saranno assemblati mediante chiodatura ribattuta o metodo analogo; trattamento protettivo mediante impregnatura o spalmatura con liquidi antitarlo, antimuffa e successiva verniciatura trasparente, non lucida
2. ferramenta di sostegno, di manovra e chiusura in acciaio brunito o zincato brunito

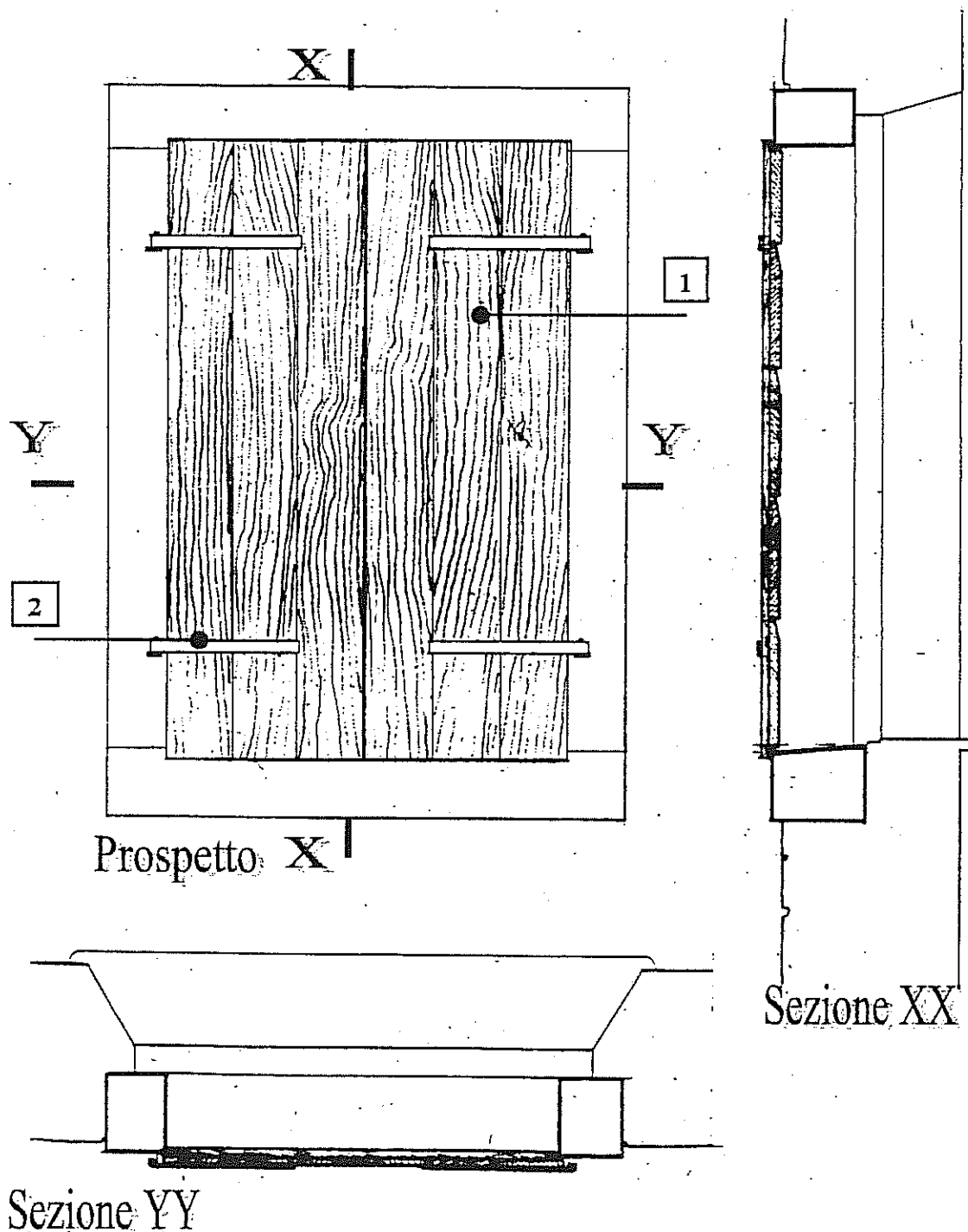

# RAPPRESENTAZIONE GRAFICA DEGLI ELEMENTI ARCHITETTONICI

Indicazione del manufatto:

Oscuri di finestra in legno

Riferimento per l'identificazione:

K.2

1. riquadro in legno squadrato e doppio strato di tavole in legno di essenza resinosa, disposte orizzontalmente all'interno e verticalmente all'esterno, suddivise come da disegno; i due strati saranno assemblati mediante chiodatura ribattuta o metodo analogo; trattamento protettivo mediante impregnatura o spalmatura con liquidi antitarlo, antimuffa e successiva verniciatura trasparente, non lucida
2. ferramenta di sostegno, di manovra e chiusura in acciaio brunito o zincato brunito

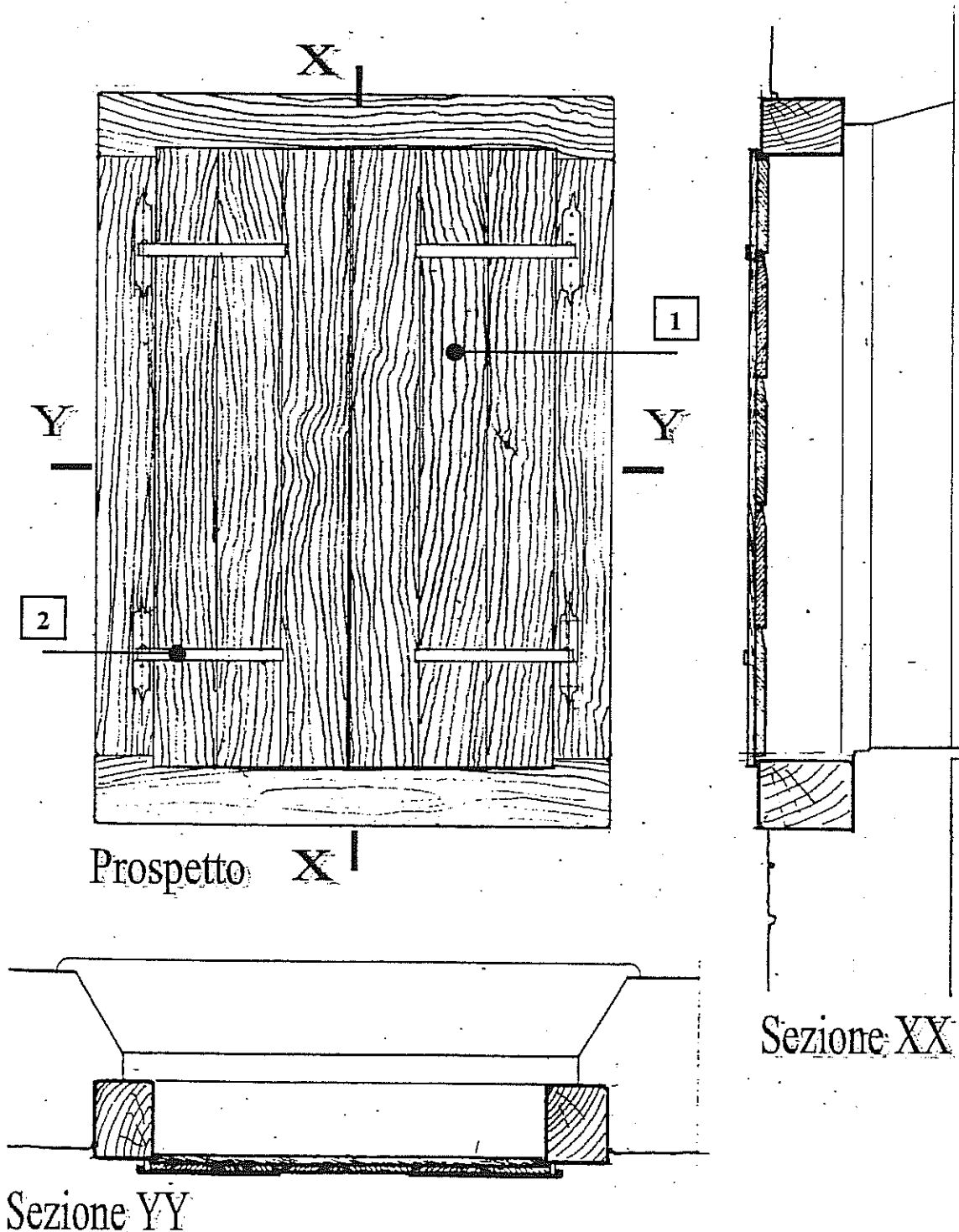

# RAPPRESENTAZIONE GRAFICA DEGLI ELEMENTI ARCHITETTONICI

Indicazione del manufatto:

Scale esterne e pavimentazione in pietra

Riferimento per l'identificazione:

M.2

1. muratura in pietra a spacco naturale di varie dimensioni, di colore chiaro
2. gradino e supporto in massello di pietra dal colore rosato, squadrata con spigoli arrotondati, finitura delle parti a vista lievemente ruvida
3. lastre di pietra a spacco naturale di varie dimensioni di colore chiaro

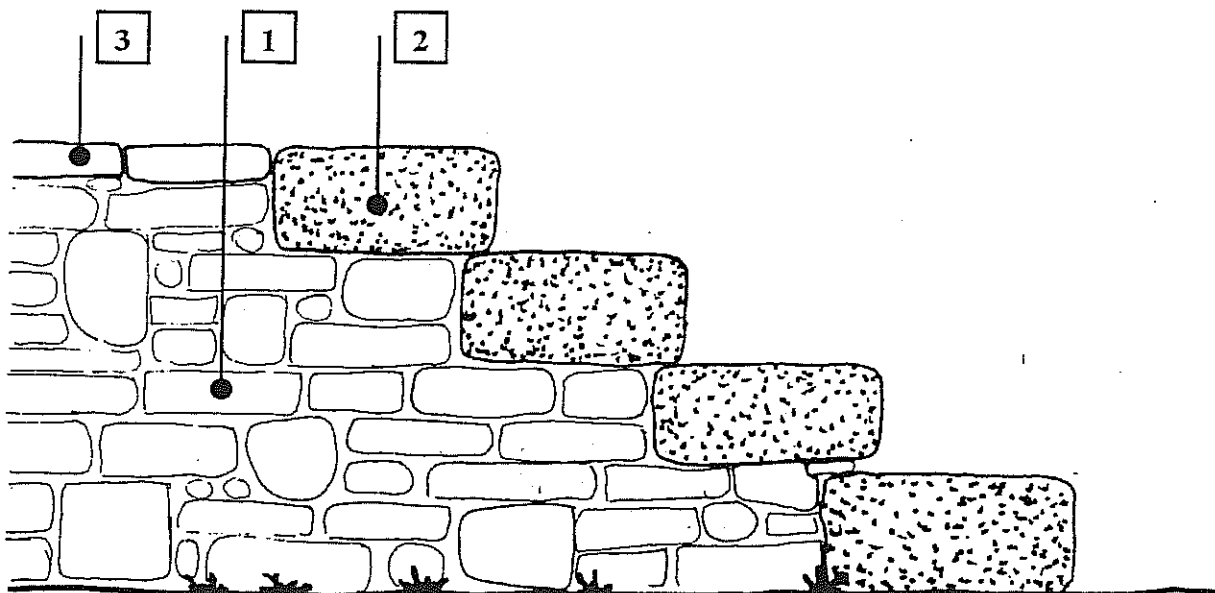

Fianco

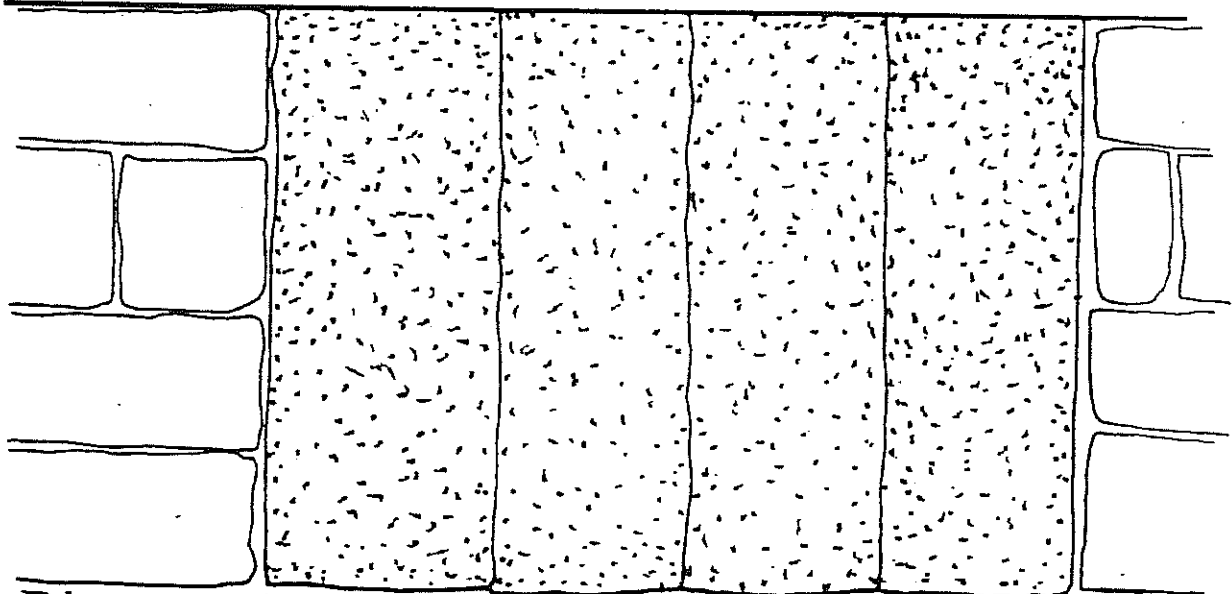

Pianta

# RAPPRESENTAZIONE GRAFICA DEGLI ELEMENTI ARCHITETTONICI

Indicazione del manufatto:

Scale esterne e pavimentazione

Riferimento per l'identificazione:

M3

1. muratura in pietra a spacco naturale di varie dimensioni, di colore chiaro
2. gradino in lastre di pietra di colore rosato, arrotondata sulle teste a vista, finiture di tutte le parti a vista lievemente ruvida
3. lastre di pietra a spacco naturale di varie dimensioni, di colore chiaro

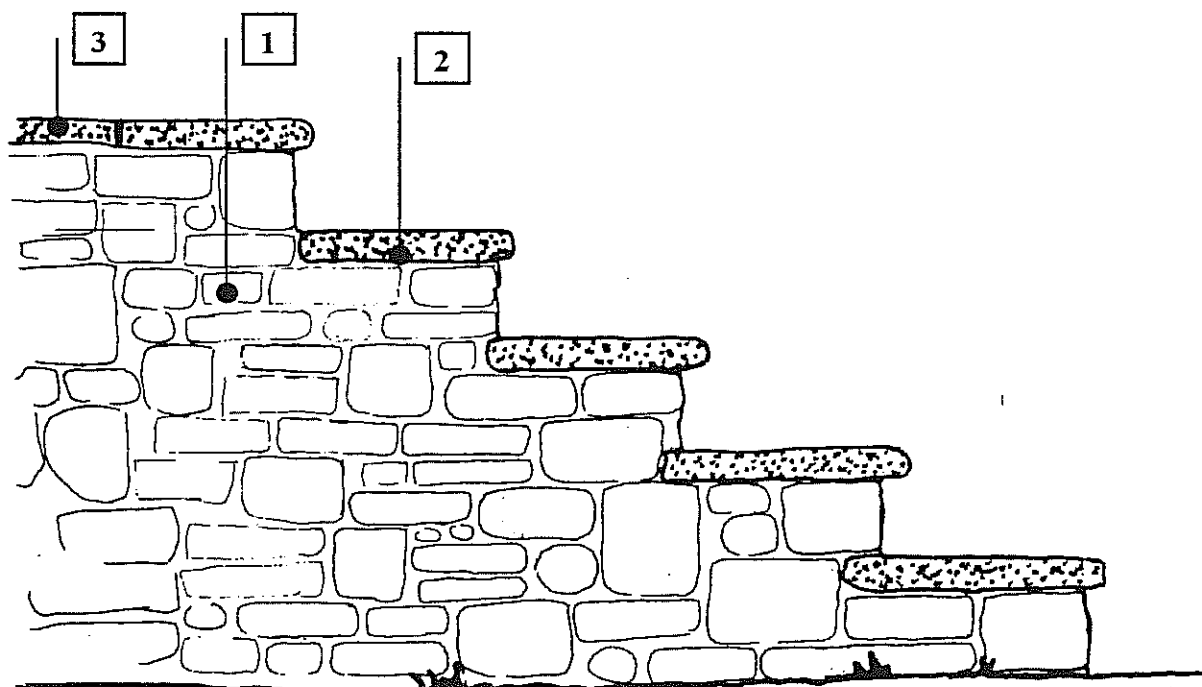

Fianco

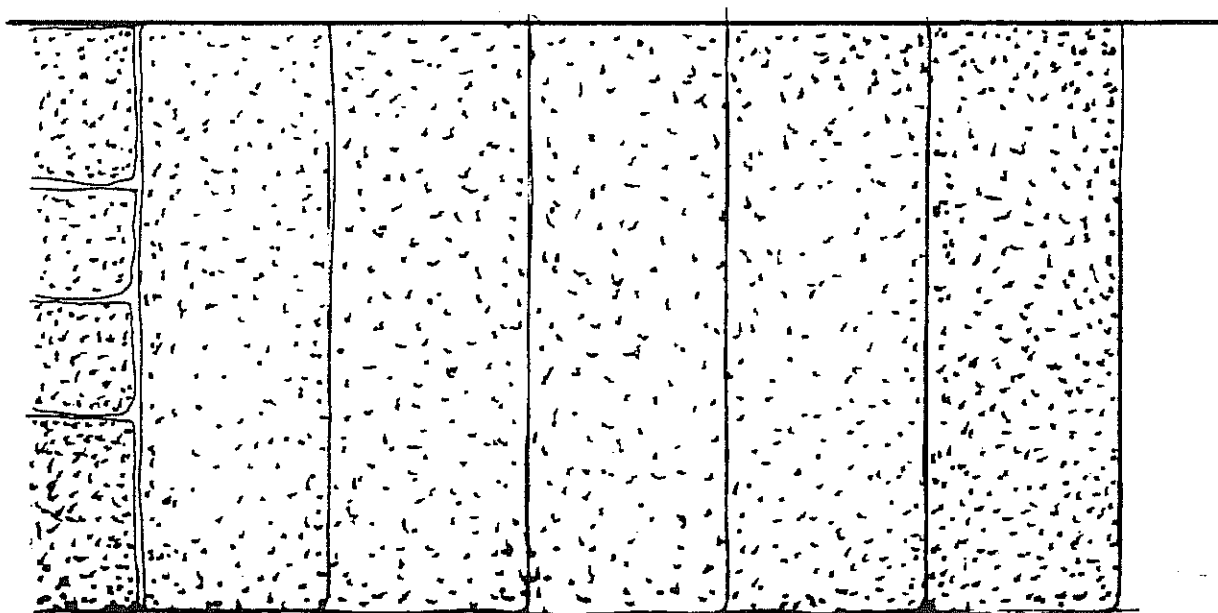

Pianta

# RAPPRESENTAZIONE GRAFICA DEGLI ELEMENTI ARCHITETTONICI

Indicazione del manufatto: **Gradoni**  
Riferimento per l'identificazione: **M.4**

1. gradino in massello di pietra dal colore rosato, squadrato con spigoli leggermente smussati, finitura delle parti a vista lievemente ruvida
2. lastre di pietra a spacco naturale di varie dimensioni, di colore chiaro

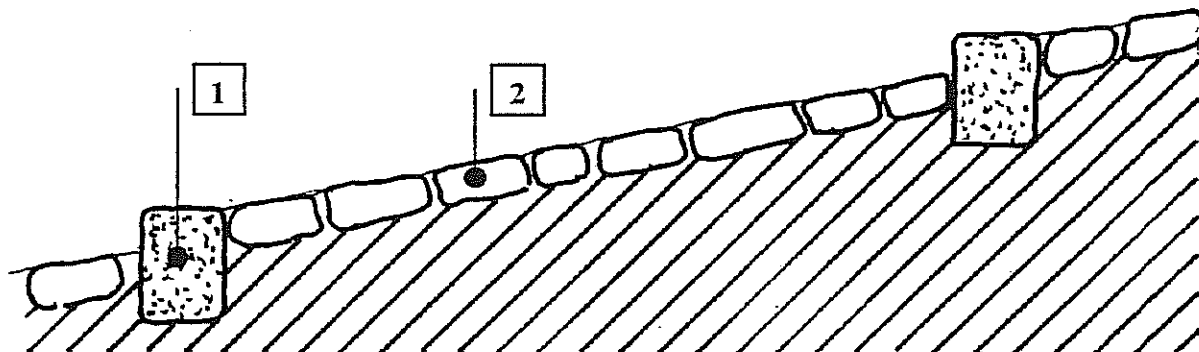

Sezione YY

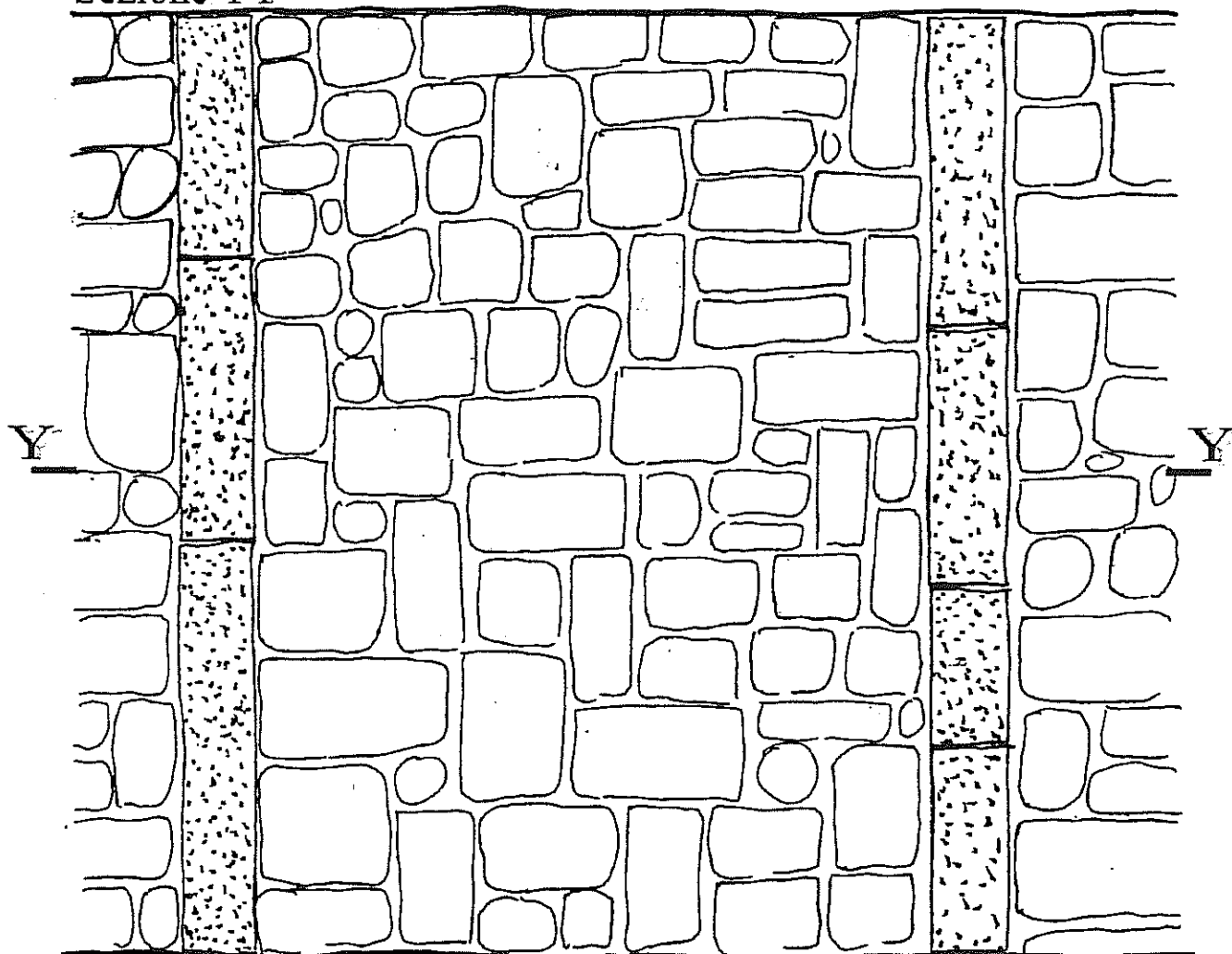

Pianta

# RAPPRESENTAZIONE GRAFICA DEGLI ELEMENTI ARCHITETTONICI

Indicazione del manufatto:

Recintazione con siepe

Riferimento per l'identificazione:

N.1

1. cordolo in muratura intonacato al grezzo
2. paletto in acciaio dipinto colore "verde pino"
3. rete metallica plastificata colore "verde pino"
4. siepe di arbusti autoctoni

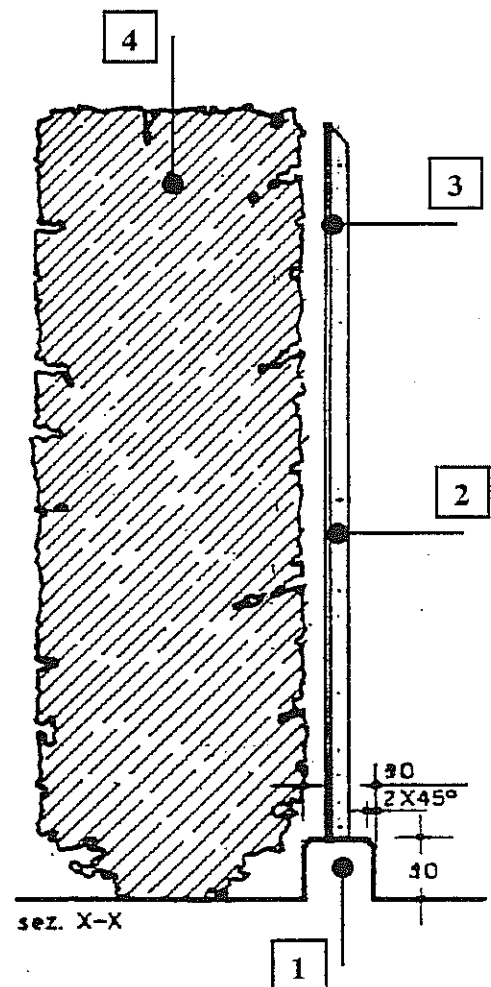
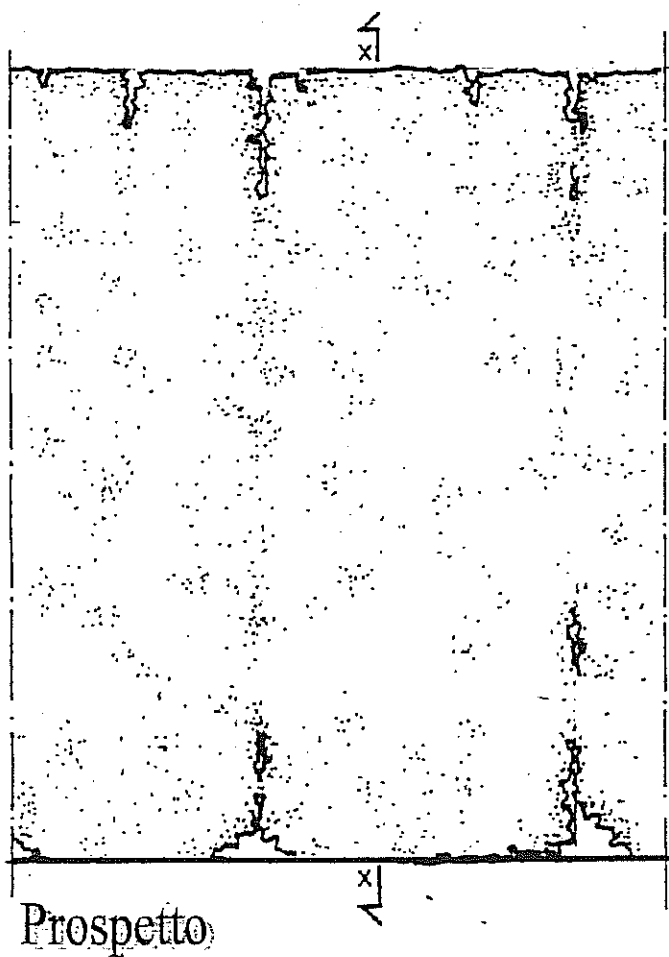

# RAPPRESENTAZIONE GRAFICA DEGLI ELEMENTI ARCHITETTONICI

Indicazione del manufatto:

Recintazione con siepe

Riferimento per l'identificazione:

N.2

1. cordolo in muratura intonacato al grezzo
2. paletto in acciaio zincato o dipinto
3. rete metallica zincata o plastificata
4. siepe di arbusti autoctoni

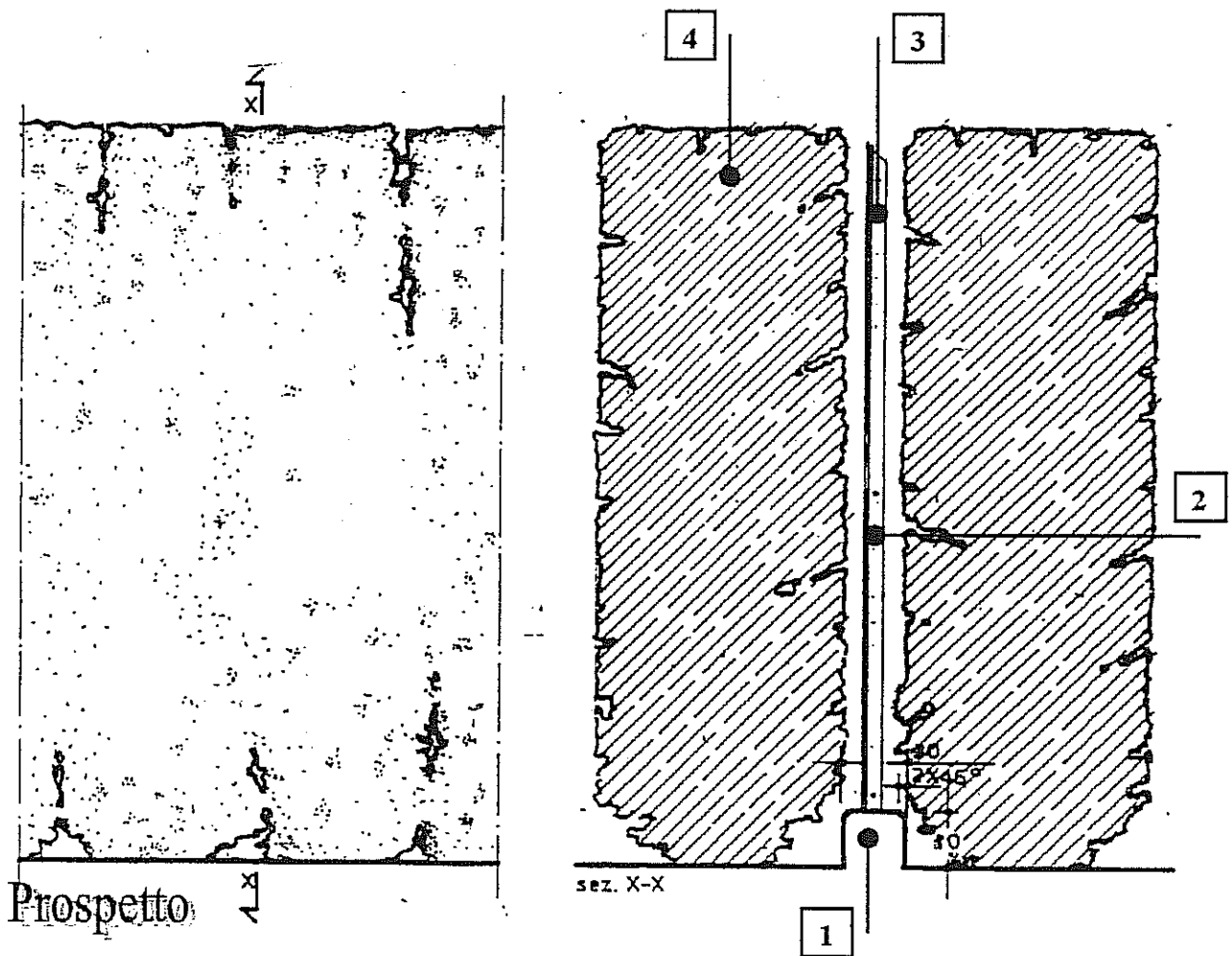



# RAPPRESENTAZIONE GRAFICA DEGLI ELEMENTI ARCHITETTONICI

Indicazione del manufatto:

Recinzione con palizzata in legno

Riferimento per l'identificazione:

N.3

Tavole verticali sagomate collegate da tavola orizzontale, in essenze resinose; trattamento protettivo mediante impregnatura o spalmatura di prodotto antimuffe - chiodatura ed eventuale ferramenta in acciaio di colore bruno

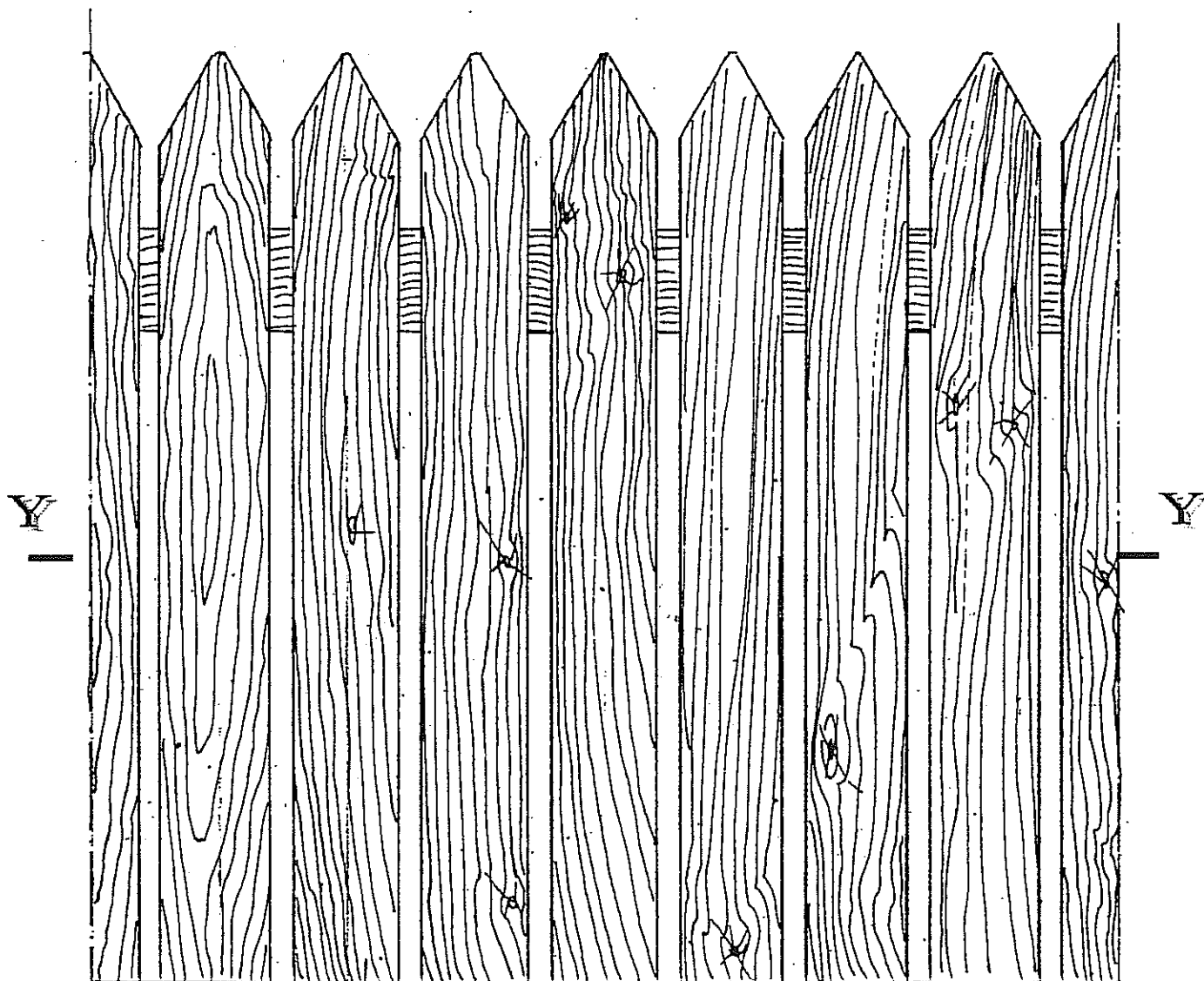

Prospetto



Sezione YY

# RAPPRESENTAZIONE GRAFICA DEGLI ELEMENTI ARCHITETTONICI

Indicazione del manufatto:

Recinzione con palizzata in legno e piastrini  
lignei

Riferimento per l'identificazione:

N.4

Tavole verticali sagomate, in essenze resinose; piastrini rettangolari in legno resinoso; trattamento protettivo mediante impregnatura o spalmatura di prodotto antimuffe; ferramenta e chiodatura in acciaio di colore bruno

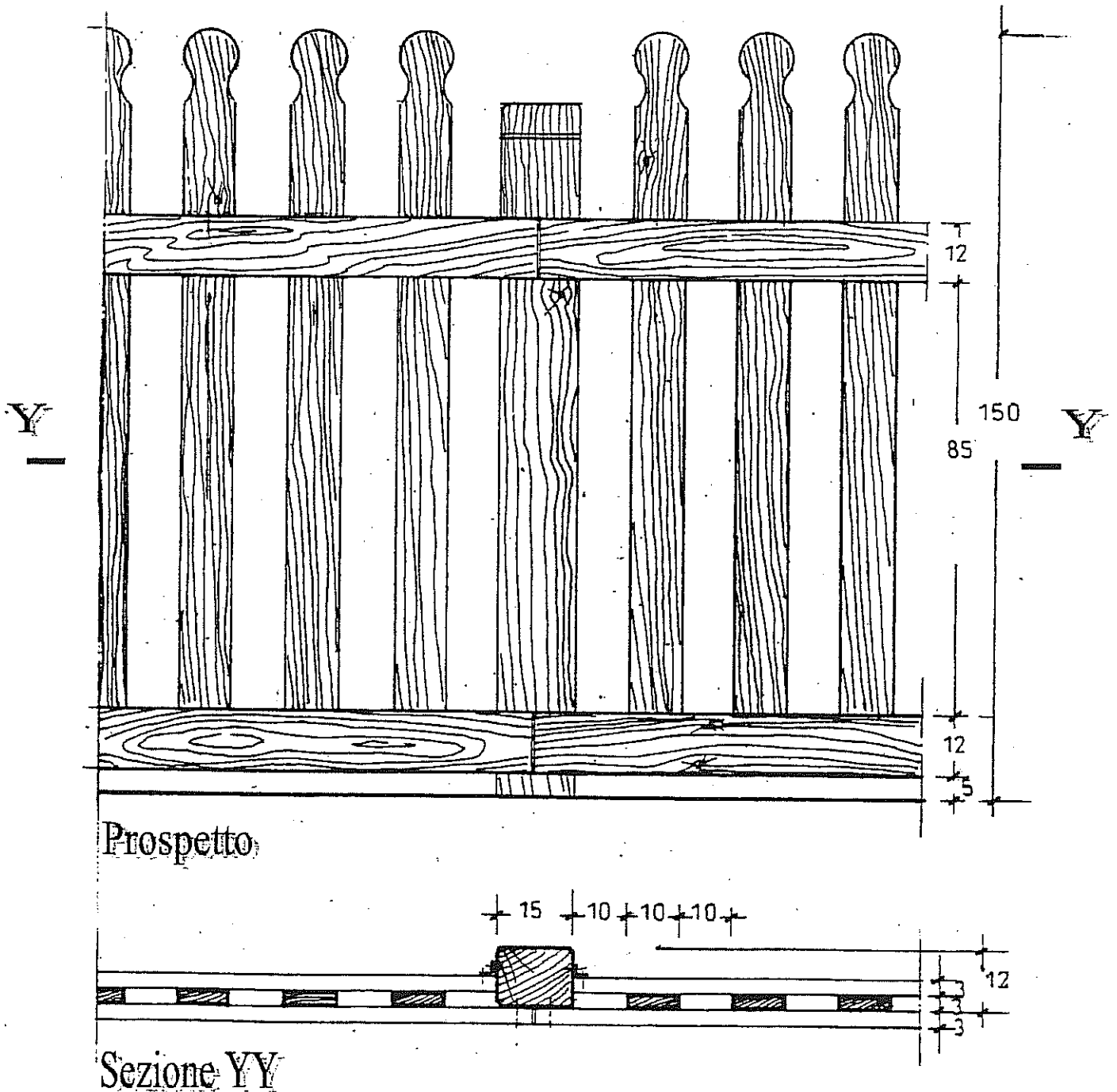

# RAPPRESENTAZIONE GRAFICA DEGLI ELEMENTI ARCHITETTONICI

Indicazione del manufatto: Recinzione con palizzata in legno e piastrini  
lignei  
Riferimento per l'identificazione: N.5

Tavole verticali sagomate, in essenze resinose; piastrini rettangolari in legno resinoso; trattamento protettivo mediante impregnatura o spalmatura di prodotto antimuffe; ferramenta e chiodatura in acciaio di colore bruno

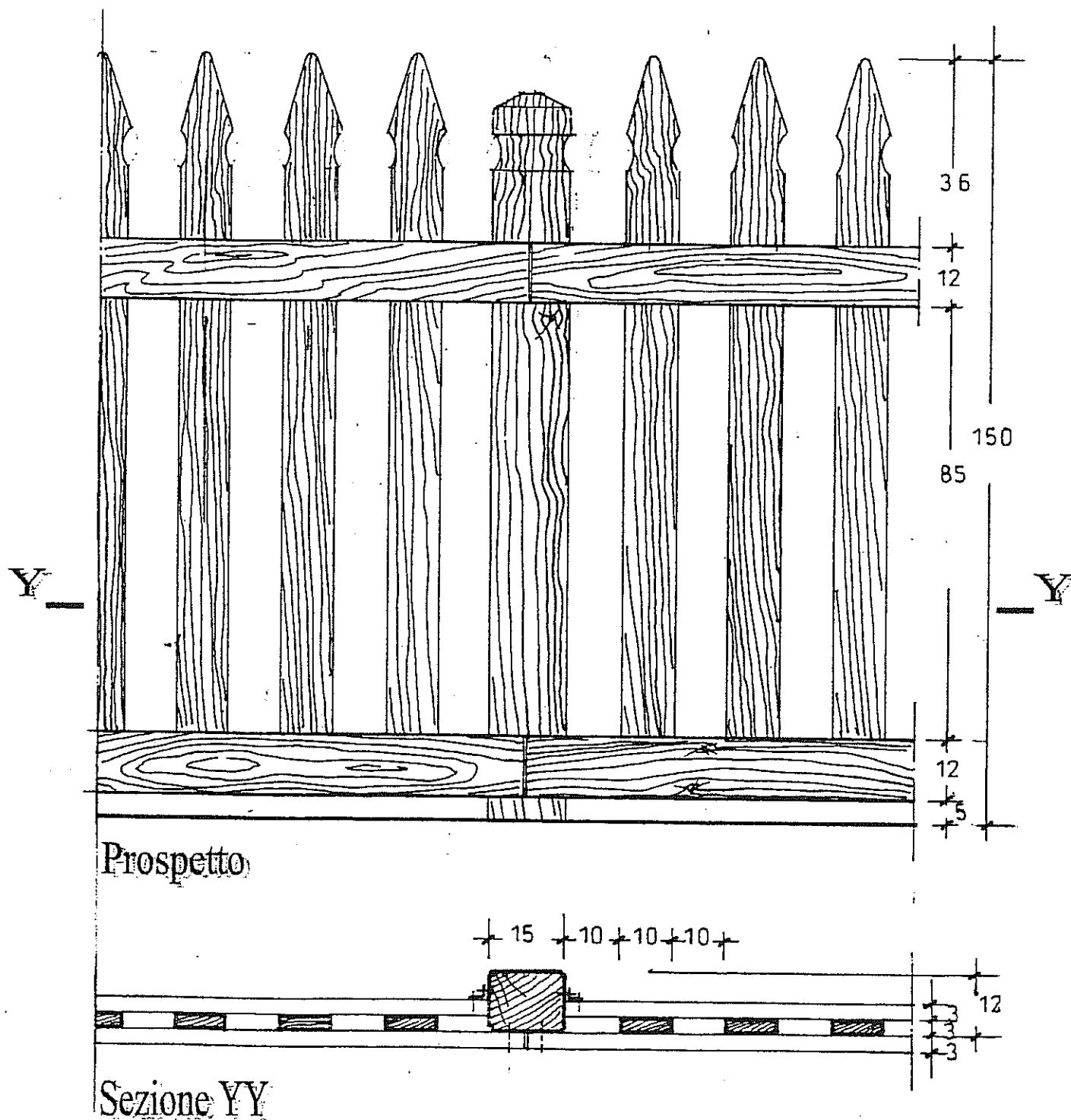

# RAPPRESENTAZIONE GRAFICA DEGLI ELEMENTI ARCHITETTONICI

Indicazione del manufatto: **Muretto di sostegno in pietra naturale**  
Riferimento per l'identificazione: **O.1**

1. pietra naturale di provenienza locale, con sbazzatura e sommaria squadratura, legata con malta di calce e sabbia

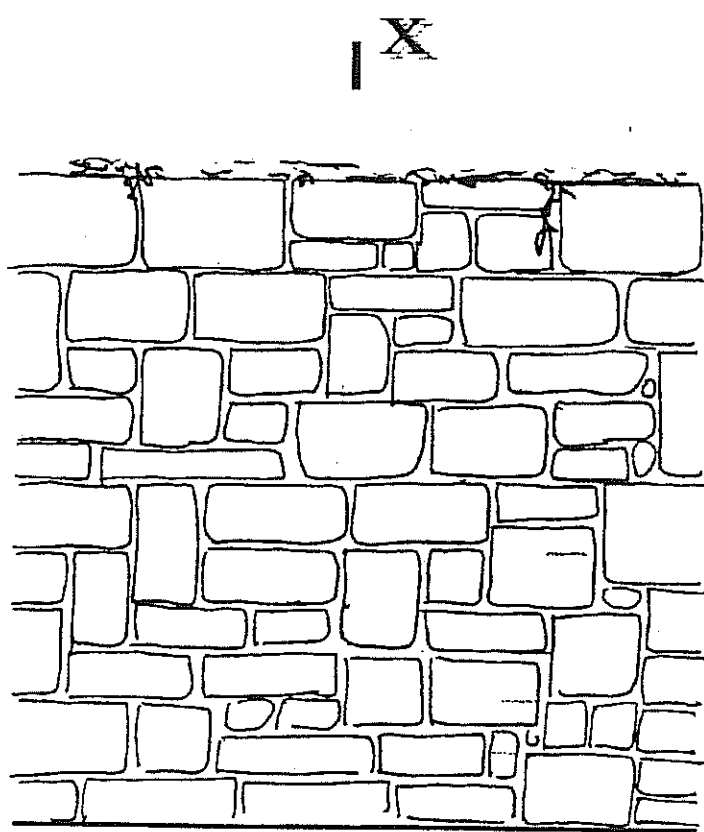

Prospecto

X

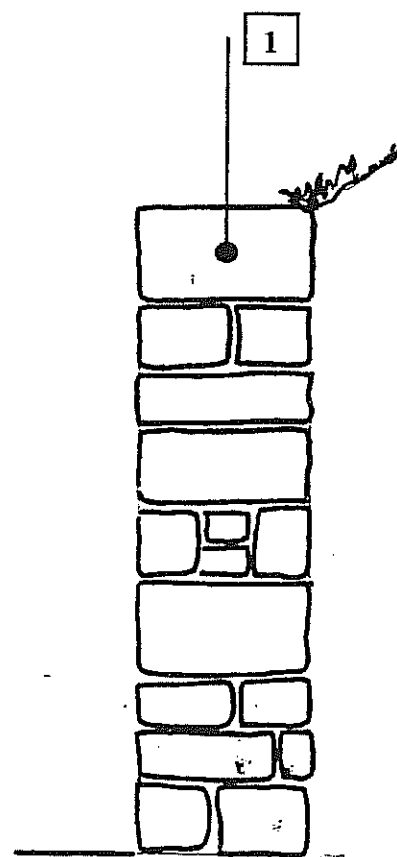

Sezione XX

# RAPPRESENTAZIONE GRAFICA DEGLI ELEMENTI ARCHITETTONICI

Indicazione del manufatto: **Muretto di sostegno in calcestruzzo con paramento in pietra**

Riferimento per l'identificazione: **O.2**

1. paramento a vista in pietra di provenienza locale, sommariamente squadrata
2. muratura in calcestruzzo semplice o armato

